

**MANUAL DE INSTALAÇÃO
CAPOTA MARÍTIMA**

Installation Manual Tonneau Cover | Manual de Instalación Capota Marítima

MN024

Rev: 05 - 24/08/2023

**FLASH
COVER**
CAPOTAS MARÍTIMAS



VEÍCULO VEHICLE VEHICULO					
COD.	DESCRIÇÃO	DESCRIPTION	COD.	DESCRIÇÃO	DESCRIPTION
196	FIAT TORO				
226	RAMPAGE				

ITEMS ITEMS ITENS			
COD.	QT. QTY CANT	DESCRIÇÃO	DESCRIPTION
-A-	01	CONJUNTO DE LONA DE VINIL VINYL TARP SET SET DE LONA DE VINILO	
-B-	01	PERFIL DE ALUMÍNIO (BARRA DIANTEIRA) ALUMINUM PROFILES (FRONT BAR) PERFILES DE ALUMINIO (BARRA DELANTERA)	
-C-	02	SUPORTES DO TREK TREK HOLDER APOYO DE TREK	
-D-	02	PEÇAS DE FIXAÇÃO LATERAL DIANTEIRA FRONT SIDE FIXING PARTS PIEZAS DE FIJACIÓN DE LA PARTE DELANTERA	
-E-	02	PEÇAS DE JUNÇÃO LATERAL SIDE UNION PARTS PIEZAS PARA UNIÓN DE LADOS	
-F-	04	SUPORTES DOS TENSORES TENSIONER HOLDERS APOYOS DE RIELES	
-G-	02	PONTEIRAS PLÁSTICAS PLASTIC TIP PUNTERAS DE PLÁSTICO	
-H-	02	PERFIS DE ALUMÍNIO (BARRA LATERAL) ALUMINUM PROFILES (LATERAL BAR) PERFILES DE ALUMINIO (BARRA LATERAL)	
-I-	02	CANTONEIRAS DO TREK TREK BRACKETS CANTONERAS DEL TREK	
-J-	02	TENSORES TENSIONERS RIELES TENSORES	
-K-	01	BORRACHA ESPONJOSA FOAM RUBBER ESPUMA DE GOMA	
-L-	02	PEÇAS DE FIXAÇÃO DIANTEIRA FRONT FIXING PART PIEZA DE FIJACIÓN DIANTEIRA	
-M-	04	PARAFUSOS M06x16 M06x16 BOLTS PERNOS M06x16	
-N-	04	PARAFUSOS M05x20 M05x16 BOLTS PERNOS M05x16	
-O-	02	PEÇAS DE FIXAÇÃO LATERAL TRASEIRA INFERIOR LOWER REAR SIDE FIXING PARTS PIEZAS DE FIJACIÓN LATERALES TRASERAS INFERIORES	
-P-	02	PEÇAS DE FIXAÇÃO LATERAL TRASEIRA SUPERIOR UPPER REAR SIDE FIXING PARTS PARTE SUPERIOR TRASERA PIEZAS DE FIJACIÓN	

FERRAMENTAS NECESSÁRIAS | Tools Necessary | Herramientas necesarias

 Chave Allen n°5 Allen Spanner n°5 Llave Allen n°5	 Chave Torx n°25 Spanner Torx n°25 Chave Torx n°25	 Chave Torx n°30 Spanner Torx n°30 Llave Torx n°30
 Chave Philips Phillips Screwdriver Llave Philips	 Chave Canhão 8 mm Use 8mm Nut Driver Llave Cañón 8 mm	

Acesse o Manual



ISO 9001
ISO 14001
IATF 16949
BUREAU VERITAS
Certification



Fone / S.A.C: +55 17 3641-9030
Av. Primo Campagnoli, Nº 1173
Distrito Industrial II
CEP: 15775-000
Santa Fé do Sul/SP - Brasil

f /flashcoveroficial
www.flashcover.com.br

IMPORTANTE Proprietário: Solicite ao instalador instruções de uso e manuseio. Usada corretamente, prolongará a vida útil de sua capota. Lave a capota marítima somente com água e sabão neutro, evite produtos químicos. Eles comprometem a resistência da costura e mancham o vinil.

IMPORTANT Owner: ask the installer for using and handling instructions. Correctly using will expand your cover lifespan. Wash the cover using only water and mild soap, avoiding chemical products. They compromise the sewing resistance and stain the vinyl.

IMPORTANTE Proprietário: Solicita al instalador instrucciones de uso y manuseo. Usada correctamente, prolongará la vida útil de su capota. Lave la capota marítima solamente con agua y jabón neutro, evita productos químicos. Ellos comprometen la resistencia de la costura y manchan el vinil.

01 Introduzir a peça no bolso da lona, colar a borracha esponjosa (-K-) que segue enrolada juntamente com a lona. Com o junção lateral (-E-) encaixada na lona, parafusar no perfil dianteiro (-B-).

Utilizar chave Allen n°5
Use Allen Spanner n°5
Usa llave Allen n°5

02 Montagem Toro

Soltar os ganchos internos, posicionar a peça de fixação (-D-) entre o gancho e a pick up, e parafusa-los utilizando os parafusos originais.

Utilizar Chave Torx n°30
Use Torx Spanner n°30
Usa llave Torx n°30

Montagem Rampage

Soltar os ganchos internos, posicionar a peça de fixação (D) e (O) entre o gancho da pick up, e parafusa-los utilizando os parafusos originais.

Utilizar Chave Torx n°30
Use Torx Spanner n°30
Usa llave Torx n°30

03 Montagem Toro

Posicionar perfil lateral (-H-) sobre a lateral da pick up, do início da ponteira plástica, até que a peça de fixação (-D-) fique com 21 cm, e prenda utilizando os parafusos.

Utilizar chave Allen n°5
Use Allen Spanner n°5
Usa llave Allen n°5

Montagem Rampage

Fixar a peça (P) no perfil lateral, posicione a barra sobre a borda da pick-up e utilize os parafusos para prender a barra (H) nas peças (D) e (O) respeitando a medida.

Utilizar chave Allen n°5
Use Allen Spanner n°5
Usa llave Allen n°5

04

Montagem Com Santantonio da Toro

Toro's roll bar assembly
Montajén Con Barra Antivuelco de la Toro.

Fixar peça (-O) nas barras laterais, conforme imagem

Retirar os parafusos originais da base do santantonio e fixar as barras laterais através da peça (-O) retornando os parafusos originais conforme imagem

Attach part (-O) to side bars as shown.

Remove the original screws from the roll bar base and fix the side bars through the part (-O) by returning the original screws as shown.

Fije la pieza (-O) a las barras laterales como se muestra.

Retire los tornillos originales de la base del barra antivuelco y fije las barras laterales a través de la parte (-O) devolviendo los tornillos originales como se muestra.

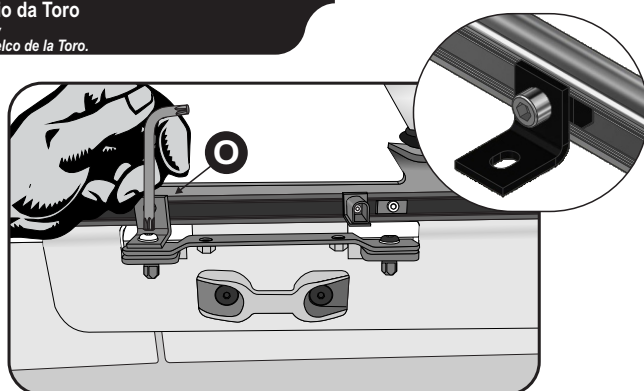
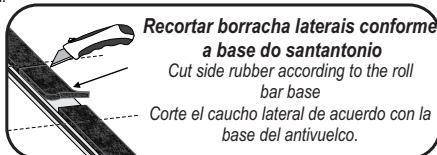

05

Retirar os parafusos originais da parte frontal. Após isso alinhar o perfil de alumínio dianteiro (-B-) com os furos da caçamba e prende-los utilizando os parafusos (-N-) que acompanham o kit.

Remove the front original screws. After that align the front aluminum profile (-B-) with the bore holes and secure them using the screws (-N-) that accompany the kit.

Sacar los tornillos originales de la parte frontal. Después de eso alinee el perfil de aluminio delantero (-B-) con los agujeros del cucharón y sujetándolos utilizando los tornillos (-N-) que acompañan al kit.

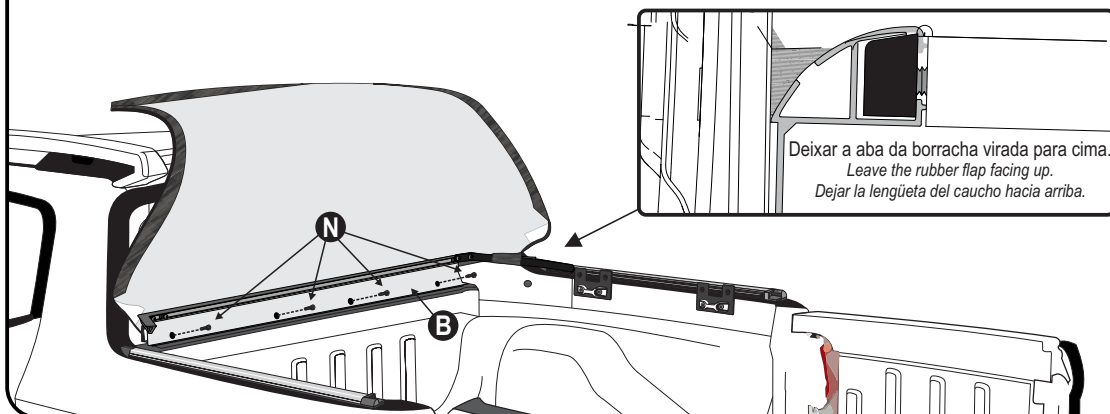

Utilizar Chave Philips
Use Phillips Screwdriver
Usar Llave Philips

Utilizar chave Allen nº5
Use Allen Spanner nº5
Usar llave Allen nº5

06

Parafusar a peça de junção (-E) no perfil lateral (-H-), utilizando os parafusos.

Screw the junction piece (-E) in the lateral bar (-H-) using screws.

Atornille la pieza de unión (-E) en el perfil lateral (-H-), utilizando los pernos.

Encaixe a lâmina plástica da lona (-A-) por baixo da ponteira abulada (-G-) para um perfeito acabamento sem rugas.

Fit the plastic blade of the canvas (-A-) under the plastic tip (-G-) for a perfect unlined finishing.

Encaja la lámina plástica en la lona (-A-) por abajo de la puntera de plástico (-G-) para un perfecto acabado sin arrugas.

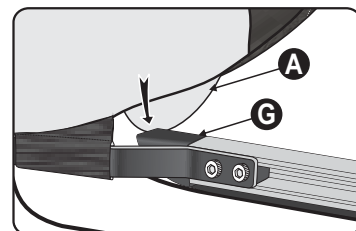
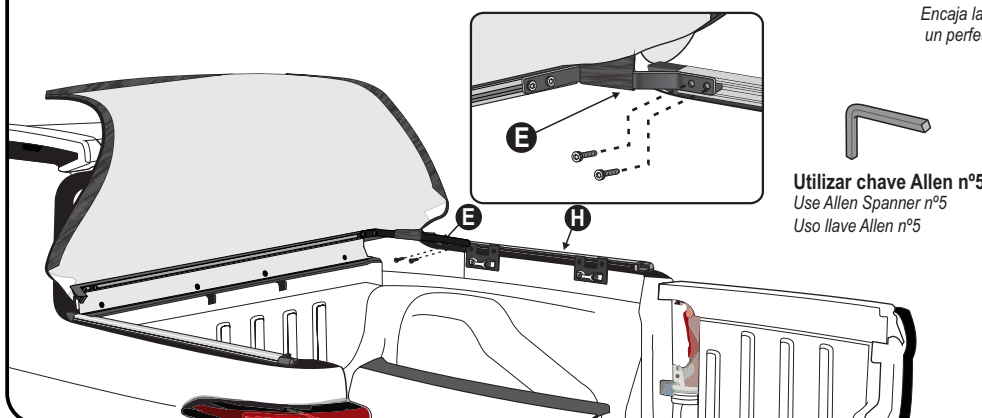

07

Chave Philips
Spanner Philips
Llave Philips

Dividir os suportes dos tensores (-F) proporcionalmente sobre o perfil lateral e aperte-os.

Encaixar os tensores (-J) no suporte (-F) que se encontra fixado no perfil lateral.

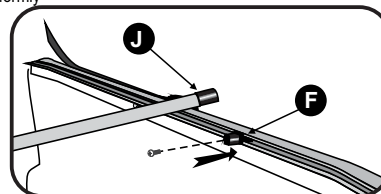
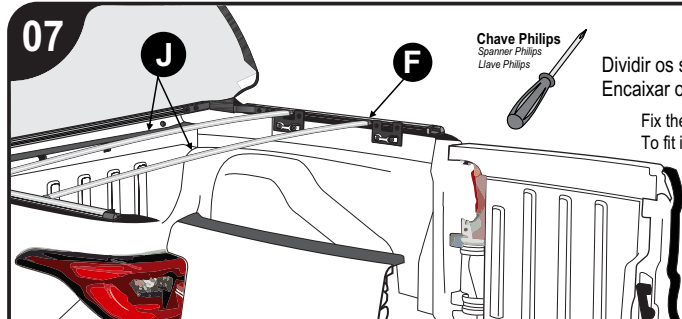
Fix the support brackets (-F) for the tension bars in the side profile uniformly
To fit in tension bars (-J) in the support (-F) already fixed.Fijar los soportes de apoyo (-F) para las barras de tensión en el perfil lateral uniformemente
Montar las barras de tensión (-J) en el soporte ya fijado que se encuentra fijado en el perfil lateral (-F), y encaja la otra extremidad.

INSTRUÇÃO PARA A MONTAGEM DOS TENSORES NA LINHA ROLLER

Os tensores (-J) seguem com uma etiqueta de identificação, para sua posição correta, encaixe totalmente na ponteira do tensor (-P) costurada na lona marítima (-A) em ambos os lados.

The tensioners (-J) follow with a label identifying which position is correct, fully fitting the tip seam (-P) on the vinyl (-A) both sides.

Los tensores (-J) siguen con una etiqueta identificando cuál es la posición correcta, encaje totalmente en la punta (-P) de la costura en la lona (-A) ambos lados

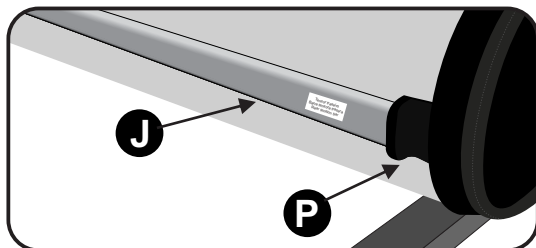

- Verificar se o conjunto de trek está encaixado corretamente.
- Fechar de forma simultânea as duas extremidades da capota.

Check that the trek set is properly seated.
Simultaneously close the two ends of the tonneau cover.
Compruebe que el conjunto de trek está correctamente acoplado.
Cerrar de forma simultánea los dos extremos de la lona marítima.

ERRADO

Wrong

Mal

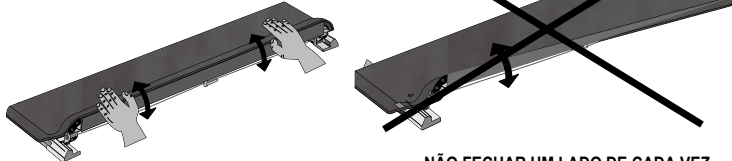

Lubricar os pinos e mantê-los lubrificadas

Lubricate the pins and keep them lubricated.

Aceitar los pines y mantenerlos aceitados.

- Encaixar corretamente o Conjunto do Trek e pressionar suavemente as duas extremidades até o seu travamento.

• To close, correctly attach the Trek Set and softly press both edges until they lock.

• Para cerrar, encaja correctamente el Conjunto del Trek y presiona suavemente las dos extremidades hasta su trabamiento.

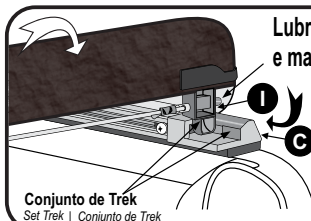

- Encaixar o Bague existente na lona -A- nos perfis de alumínio -B-.

Attach the existing plastic profile to the canvas -A- in the aluminum profiles -B-.

Encaja el perfil plástico existente en la lona -A- en los perfiles de aluminio -B-.

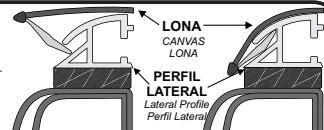

A GARANTIA DAS CAPOTAS MARÍTIMAS É DADA AO PRIMEIRO USUÁRIO NO PRAZO DE:

TONNEAU COVER WARRANTY IS GRANTED TO THE FIRST USER WITHIN:

LA GARANTÍA DE LAS LONAS MARÍTIMAS ES DADA AL PRIMER USUARIO EN EL PLAZO DE:

ESTA GARANTIA É VÁLIDA QUANDO:

- O certificado estiver devidamente preenchido e no prazo estabelecido;
- A capota apresentar: defeitos de fabricação ou de matéria-prima mediante análise do Departamento Técnico, e ou não tenha sido submetida a reparos por terceiros;
- Após análise da Flash Cover, se for identificado problema de fabricação ou de matéria-prima, reserva-se o direito de trocar, ou consertar apenas a parte ou componente específico do problema, sem direito de o consumidor exigir a substituição total do produto;
- Não terá Garantia se o produto sofrer acidentes, se for alterada sua condição original ou usada de forma indevida (sem os tensores ou demais componentes) ou da montagem inadequada em desacordo com as especificações contidas no Manual de Montagem;
- se houver utilização de qualquer produto químico em vez de água e sabão neutro.
- Conservação, limpeza e durabilidade: Para limpeza utilizar somente água, sabão neutro, esponja ou flanela. Nunca utilizar produtos químicos ou abrasivos. Utilizar sempre as travessas centrais que dão sustentação e facilitam o escoamento de água. Lubrificar os pinos e mantê-los lubrificadas.

THIS WARRANTY IS VALID WHEN:

- The certificate is duly completed and within the established period;
- The tonneau cover shows: manufacture defects or raw material, upon analysis of the Technical Department, and whether or not it has undergone repairs by third parties;
- After Flash Cover analysis, if a manufacturing or raw material problem is identified, reserves the right to exchange, or repair only the specific part or component of the problem, without the right consumer to demand the total product replacement;
- There will be no Warranty if the product suffers accidents, if its original condition is changed or used in improper form (without tensioners or other components), or improper assembly in disagreement with the specifications contained in the Assembly Manual;
- If any chemical is used instead of water and neutral soap.
- Maintenance, cleaning and durability: for cleaning, use only water, mild soap, sponge or flannel. Never use chemical or abrasive products. Always use the central crossmember that support and facilitate the water draining. Lubricate pins and keep them lubricated.

ESTA GARANTÍA ES VÁLIDA CUANDO:

- El certificado está debidamente cumplimentado y dentro del plazo establecido;
- La lona marítima muestra: defectos de fabricación o materia prima, después del análisis del Departamento Técnico, y si ha sido reparado o no por terceros;
- Después del análisis de Flash Cover, si se identifica un problema de fabricación o materia prima, se reserva el derecho de intercambiar o reparar solo la parte o componente específico del problema, sin que el consumidor correcto exija el reemplazo total del producto;
- No habrá garantía si el producto sufre accidentes, si su condición original se cambia o se usa de forma incorrecta (sin tensores u otros componentes), o un ensamble incorrecto en desacuerdo con las especificaciones contenidas en el Manual de ensamble;
- Si se usa algún químico en lugar de agua y jabón neutro.
- Conservación, limpieza y durabilidad: Para limpieza utiliza solamente agua, jabón neutro, esponja o flanela. Jamás utiliza productos químicos o abrasivos. Utiliza siempre las travessas centrales que sostienen y facilitan el desagüe. Lubricar los pines y los mantenerlos aceitados.

Período de Garantia: 1 ano.

Warranty Period: 1 year.

Periodo del Garantía: 1 año.

FLASH COVER
CAPOTAS MARÍTIMAS

CERTIFICADO DE GARANTIA

warranty certificate
certificado de garantía

Importante: Para a validade da garantia, os dados abaixo devem ser preenchidos corretamente pelo revendedor no ato da venda.
E-Commerce: Preencher e remeter a loja ou distribuidora onde você adquiriu o produto junto com a cópia da nota fiscal.

Important: For the validate warranty, the data below must be filled in correctly by the dealer at the time of sale.
E-Commerce: Complete and return the store or distributor where you purchased the product along with the invoice copy.

Importante: Para la validez de la garantía, los datos abajo deben ser rellenados correctamente por el revendedor en el acto de la venta.
E-Commerce: Llenar y remitir la tienda o distribuidora donde usted adquirió el producto junto con la copia de la factura.

Nome do Cliente:

Customer Name:

Nombre del Cliente:

Endereço:

Address:

Dirección:

CEP:

Zip Code:

Código Postal:

Cidade:

City:

Ciudad:

UF:

State:

Estado:

email:

Fone:

Phone Number:

Fone:

Modelo da Capota:

Tonneau Cover Model:

Modelo del Lona Marítima:

Nota Fiscal:

Invoice:

Nota Fiscal:

Veículo:

Vehicle:

Vehículo:

Placa:

License Plate:

Tarjeta de Licencia:

Nome da Revenda:

Resale Name:

Nombre del Revenda:

Data da Revenda:

Resale Date:

Fecha del Revenda:

Fone / S.A.C.: +55 17 3641-9030 - Avenida Primo Campagnoli, nº 1173 - Distrito Industrial II

CEP: 15775-000 - Santa Fé do Sul/SP - Brasil - www.flashcover.com.br