



05

• Encaixar a parte menor do baguete (-K-) na lateral (-J-) próxima à dianteira, após a capota instalada, não será mais aberto.

• *Encaja la parte menor del baguete (-K-) en la barra lateral (-J-) cerca de la delantera. Después de la capota instalada, no será más abierta.*

• *Attach the smaller part of the roll (-K-) in the lateral bar (-J-) close to the front. After the cover is installed, it will no longer be opened.*

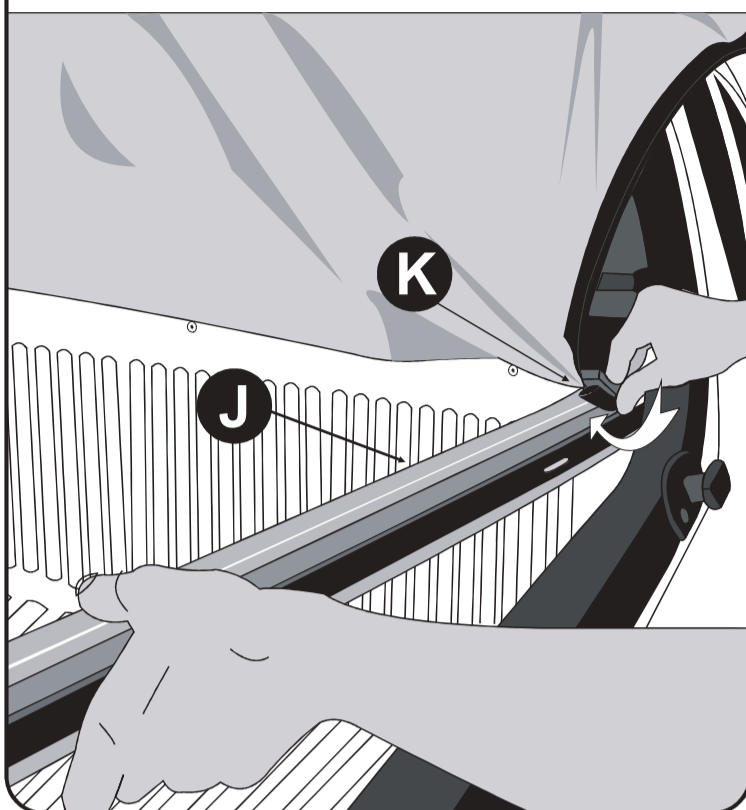

06

• Posicionar os furos da barra lateral nos parafusos transpassados dos ganchos no lado interno da caçamba.

• *Place the lateral bar holes in the bolts traversed by the hooks on the inside of the truck bed.*

• *Ubica los agujeros de la barra lateral en los pernos traspasados de los ganchos en el lado interno del platón.*

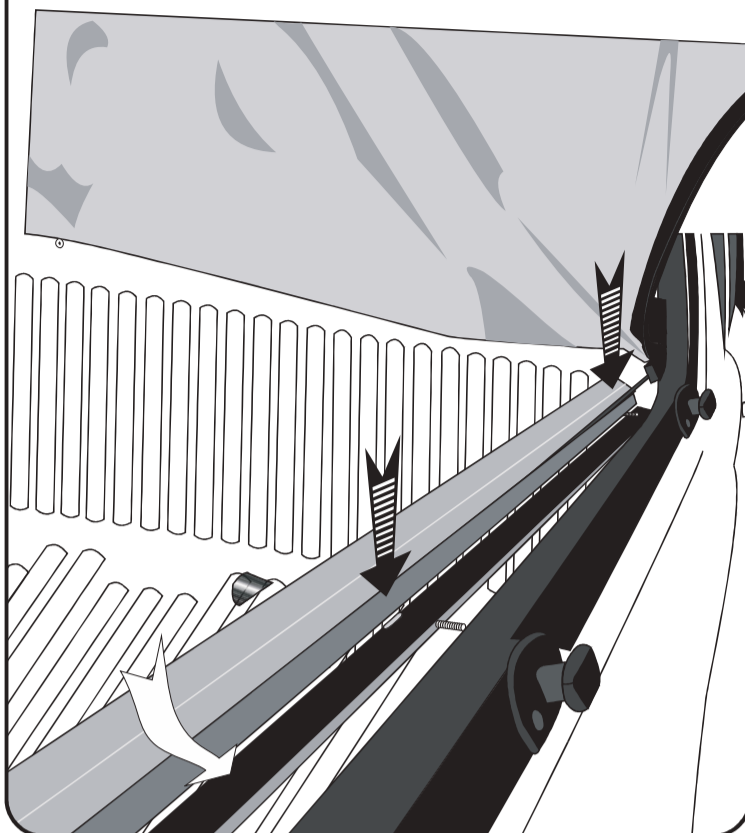

07

• Colocar as arruelas (-F-) e porcas (-E-) e empurrar a barra (-J-) com a mão conforme figura e apertar as porcas.

• *Place the ferrules (-F-) and nuts (-E-) and push the bar (-J-) with the hand as shown in the figure, and then tighten the nuts.*

• *Ubica las arandelas (-F-) y tuercas (-E-), empuja la barra (-J-) con la mano según el dibujo y aprieta las tuercas*

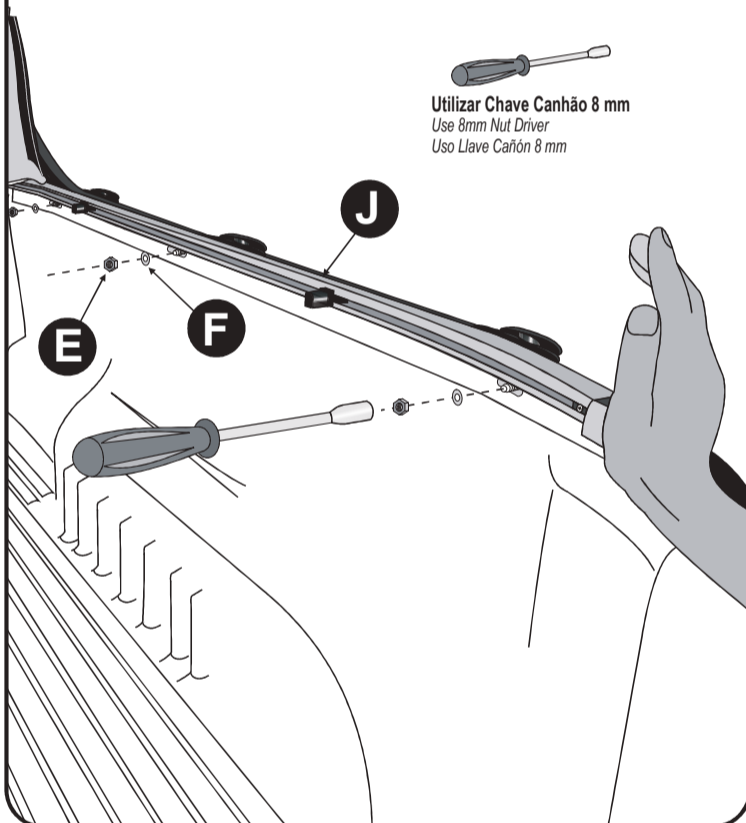

08

• Dividir os suportes dos tensores (-L-) proporcionalmente sobre o perfil lateral e aperte-os.

• Encaixar os tensores (-H-) no suporte (-L-) que se encontra fixado no perfil lateral.

• *Fix the support brackets (-L-) for the tension bars in the side profile uniformly*

• *To fit in tension bars (-H-) in the support (-L-) already fixed.*

• *Fijar los soportes de apoyo (-L-) para las barras de tensión en el perfil lateral uniformemente*

• *Montar las barras de tensión (-H-) en el soporte (-L-) ya fijado que se encuentra fijado en el perfil lateral, y encaja la otra extremidad.*

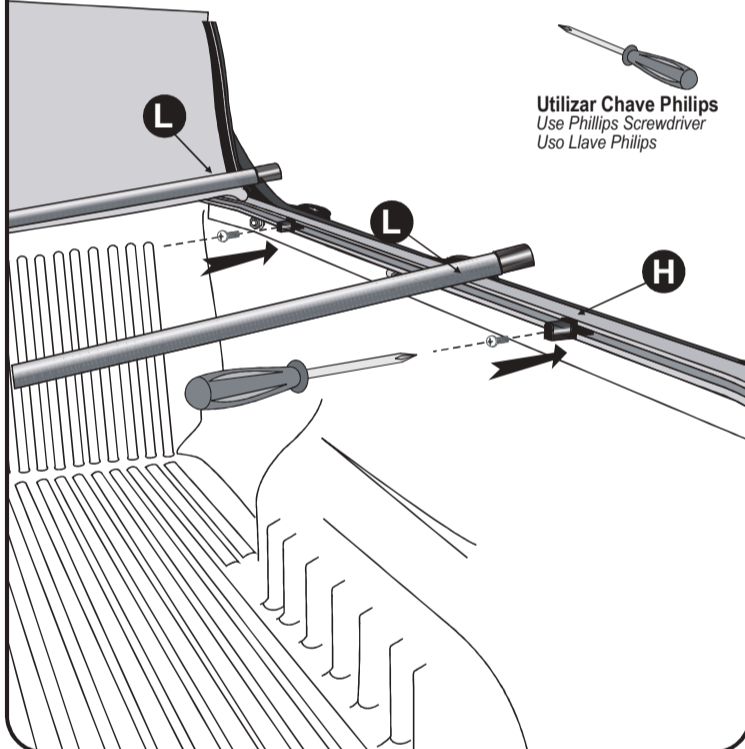

- Verificar se o conjunto de trek está encaixado corretamente.
- Fechar de forma simultânea as duas extremidades da capota.

- *Check if the TREK sets are correctly attached.*
- *Close both cover edges simultaneously.*

- *Verifica si el conjunto de TREK está encajado correctamente.*
- *Cierra de forma simultânea las dos extremidades de la capota.*

**ERRADO**  
Wrong  
Errado

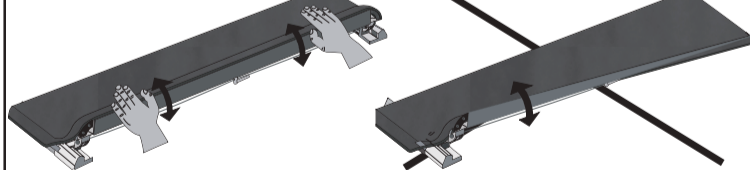

**NÃO FECHAR UM LADO DE CADA VEZ**  
Do not close one side at a time  
No cierres un lado por vez.

**Lubrificar pinos**

e mantê-los lubrificados

*Lubricate pins and keep them lubricated.*

*Aceitar pinos y mantenerlos aceitados.*

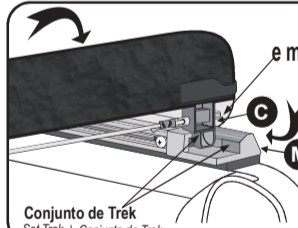

Conjunto de Trek  
Set Trek | Conjunto de Trek

• Encaixar corretamente o Conjunto do Trek e pressionar suavemente as duas extremidades até o seu travamento.

• *To close, correctly attach the Trek Set and softly press both edges until they lock.*

• *Para cerrar, encaja correctamente el Conjunto de Trek y presiona suavemente las dos extremidades hasta su trabamiento.*

• Encaixar o Baguete existente na lona (-A-) nos perfis de alumínio (-J-).

• *Attach the existing Rolls in the tarp (-A-) in the aluminum profiles (-J-).*

• *Encaja el Baguete existente en la lona (-A-) en los perfiles de aluminio (-J-).*

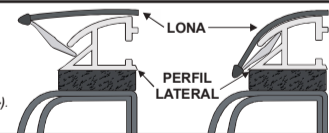

**A GARANTIA DAS CAPOTAS MARÍTIMAS É DADA AO PRIMEIRO USUÁRIO NO PRAZO DE:**

THE GUARANTEE OF THE COVERS IS GRANTED TO THE FIRST USER WITHIN:

LA GARANTÍA DE LAS CAPOTAS MARÍTIMAS ES DADA AL PRIMER USUARIO EN EL PLAZO DE:

**ESTA GARANTIA É VÁLIDA QUANDO:**

- a) o certificado estiver devidamente preenchido e no prazo estabelecido;
- b) a capota apresentar: defeitos de fabricação ou de matéria-prima mediante análise do Departamento Técnico, e ou não tenha sido submetida a reparos por terceiros;
- c) após análise da Flash Cover, se for identificado problema de fabricação ou de matéria-prima, reserva-se o direito de trocar, ou consertar apenas a parte ou componente específico do problema, sem direito de o consumidor exigir a substituição total do produto;
- d) não terá Garantia se o produto sofrer acidentes, se for alterada sua condição original ou usada de forma indevida (sem os varões ou demais componentes) ou da montagem inadequada em desacordo com as especificações contidas no Manual de Montagem;
- e) se houver utilização de qualquer produto químico em vez de água e sabão neutro.

**THIS GUARANTEE IS VALID WHEN:**

*Guarantee: The Certificate must be duly filled in and within the established term. Manufacturing and raw materials defect: the replacement of the product will only occur in face of technical department analysis, and in case the product hasn't been subjected to third-party repair. After the technical analysis, once confirmed the problem is due to manufacturing or raw materials, Flash Cover reserves the right to replace or repair only the specific defective part or component, with no right for the consumer to demand the total replacement of the product.*

*Guarantee does not include: Damages resulting from crashes: loading of cutting and/or bruising materials, or loading materials over the height of the truck bed with closed cover; leaving the cover exposed to concentrated water flow (for ex.: water spout, etc); opening the pack of the cover (Box) using cutting instruments (for ex.: dagger, etc); missing the fixing systems of the cover; part or component breaking due to lack of lubrication (trek set); using the cover not totally close or not totally retracted; incorrect cleaning; improper cleaning; altering of the product original concept; and/or manufacturing serial number removed.*

*Maintenance, cleaning and durability: for cleaning, use only water, mild soap, sponge or flannel. Never use chemical or abrasive products. Always use the central crossmember that support and facilitate the water draining. Lubricate pins and keep them lubricated.*

**ESTA GARANTÍA ES VÁLIDA CUANDO:**

*Garantía: El Certificado debe estar debidamente llenado y en el plazo establecido:*

*Defecto de fabricación y de materia prima: solo será efectuado el cambio del producto mediante análisis del departamento técnico, y caso lo mismo no tenga sido sometido a reparos por terceros:*

*Trás el análisis del técnico, si fuera identificado que el problema es de fabricación o materia prima, Flash Cover reserva el derecho de cambiar o arreglar solamente la parte o componente específico del problema, sin derecho del consumidor exigir sustitución total del producto.*

*Excluyen de la Garantía: Daños causado por colisiones, cargamento de materiales cortantes, contundentes o que sobrepasen la altura del platón del vehículo con la capota cerrada, dejar la capota exposta en flujo de agua concentrada (ex: canalón de agua), apertura del embalaje (caja) con materiales cortantes (ex: estilete, etc...), uso indebido de los sistemas de fijación de la capota, rotura de piezas por falta de lubricante (set de trek), utilización de la capota sin que esté totalmente cerrada o totalmente recogida, limpieza incorrecta, instalación inadecuada, alteraciones de la concepción original del producto y/o el número de serie de fabricación movido.*

*Conservación, limpieza y durabilidad: Para limpieza utiliza solamente agua, jabón neutro, esponja o franela. Jamás utiliza productos químicos o abrasivos. Utiliza siempre las travesas centrales que sostienen y facilitan el desague. Lubrifica los pinos y los mantiene lubricados.*

*Registro de garantía: Llene el certificado de garantía.*