

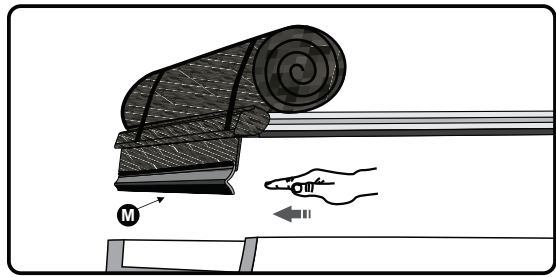

- Posicionar a lona (-A-) sobre a cabine, para facilitar a montagem.
- Encaixar os perfis laterais (-H-) nas cantoneiras dianteiras (-N-) e apertar os parafusos utilizando chave Philips.
- O perfil dianteiro (-B-) deve ficar **15mm** recuado da borda dianteira da caçamba.
- Place the canvas (-A-) on the top cab for easy assembly.
- Fit the side profiles (-H-) into the front corners (-N-) and tighten the bolts with phillips screwdriver.
- The front profile (-B-) must be **15mm** recessed from the front edge of the bucket;
- Coloque la lona (-H-) encima de la cabina para un fácil montaje.
- Montar los perfiles laterales (-H-) en los esquineros delanteros (-N-) y apriete los tornillos con una llave Philips.
- El perfil frontal (-B-) debe ser de **15mm** de distancia del borde frontal de la cubeta.

Utilizar Chave Philips  
Use Phillips Key  
Use Llave Philips

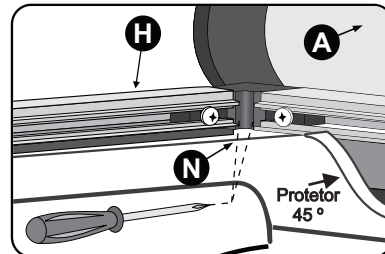
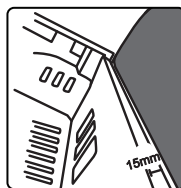

- Com a capota fixada na caçamba, empurrar com a mão a borracha de vedação dianteira (-M-), para uma melhor vedação da capota.  
**CONFORME ILUSTRAÇÃO ABAIXO.**
- By positioning the structure on the body, pushing by hand the front rubber (-M-) for a better seal Bed Cover.  
**AS ILLUSTRATION BELOW.**
- Cuando la colocación de la estructura en el contenedor, empuje con la mano el caucho delantero (-M-) para una mejor sello de la cubierta tonneau.  
**COMO LA SIGUIENTE ILUSTRACIÓN.**

- Ao posicionar a estrutura sobre a carroceria, empurrar com a mão a borracha de vedação dianteira (-M-), para uma melhor vedação da capota.  
**CONFORME ILUSTRAÇÃO ABAIXO.**
- By positioning the structure on the body, pushing by hand the front rubber (-M-) for a better seal Bed Cover.  
**AS ILLUSTRATION BELOW.**
- Cuando la colocación de la estructura en el contenedor, empuje con la mano el caucho delantero (-M-) para una mejor sello de la cubierta tonneau.  
**COMO LA SIGUIENTE ILUSTRACIÓN.**

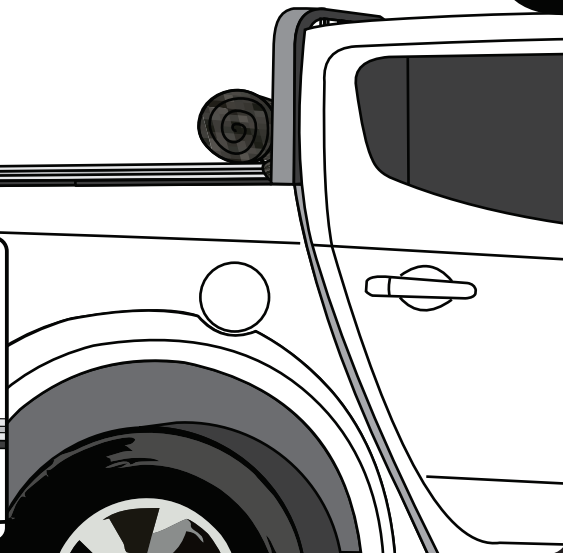
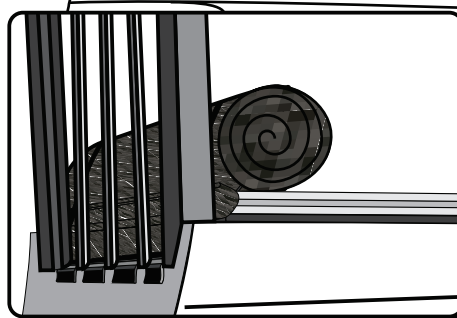
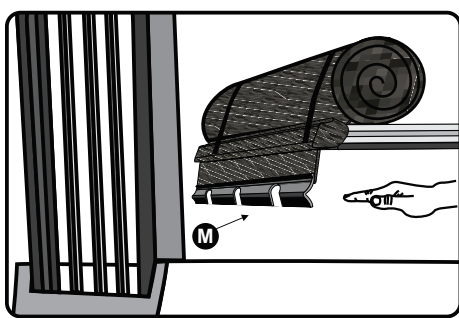

- Dividir os suportes dos tensores (-D-) proporcionalmente sobre o perfil lateral e aperte-os.
- Encaixar os tensores (-G-) no suporte (-D-) que se encontra fixado no perfil lateral.
- Fix the support brackets (-D-) for the tension bars in the side profile uniformly
- To fit in tension bars (-G-) in the support (-D-) already fixed.
- Fijar los soportes de apoyo (-D-) para las barras de tensión en el perfil lateral uniformemente
- Montar las barras de tensión (-G-) en el soporte ya fijado que se encuentra fijado en el perfil lateral (-D-), y encaja la otra extremidad.

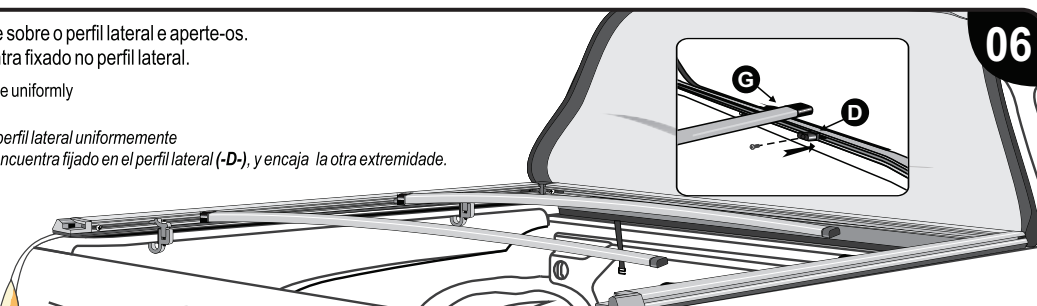

INSTRUÇÃO PARA A MONTAGEM DOS TENSORES NA LINHA ROLLER

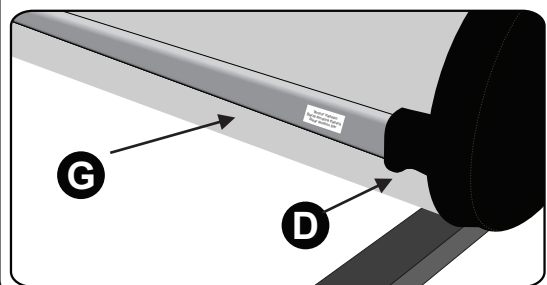

- Os tensores (-G-) seguem com uma etiqueta de identificação, para sua posição correta, encaixe totalmente na ponteira do tensor (-D-) costurada na lona marítima (-A-) em ambos os lados.
- The tensioners (-G-) follow with a label identifying which position is correct, fully fitting the tip seam (-D-) on the vinyl (-A-) both sides.
- Los tensores (-G-) siguen con una etiqueta identificando cuál es la posición correcta, encaje totalmente en la punta (-D-) de la costura en la lona (-A-) ambos lados

- Verificar se o conjunto de trek está encaixado corretamente.
- Fechar de forma simultânea as duas extremidades da capota.
- Check if the TREK sets are correctly attached.
- Close both cover edges simultaneously.
- Verifica si el conjunto de TREK está encajado correctamente.
- Cierra de forma simultánea las dos extremidades de la capota.

**ERRADO**  
Wrong  
Errado

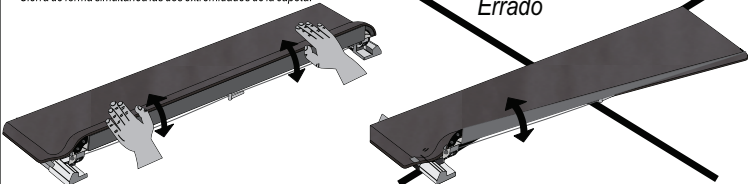

**NÃO FECHAR UM LADO DE CADA VEZ**  
Do not close one side at a time  
No cierres un lado por vez.

Lubrificar pinos

e mantê-los lubrificadas  
Lubricate pins and keep them lubricated. Aceitar pinos y mantenerlos aceitados.

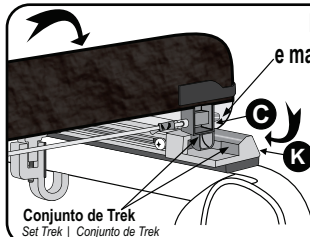

- Encaixar corretamente o Conjunto do Trek e pressionar suavemente as duas extremidades até o seu travamento.
- To close, correctly attach the Trek Set and softly press both edges until they lock.
- Para cerrar, encaja correctamente el Conjunto de Trek y presiona suavemente las dos extremidades hasta su trabamiento.

Conjunto de Trek  
Set Trek | Conjunto de Trek

- Encaixar o Baguete existente na lona (-A-) nos perfis de alumínio (-H-).
- Encaja el Baguette existente en la lona (-A-) en los perfiles de aluminio (-H-).

