

- Ao posicionar a capota na caçamba do veículo, verificar para que a traseira da capota fique alinhada com a traseira do veículo.
- Fixar os perfis laterais (-D-) na caçamba, utilizando as peças de fixação (-C-).
- Utilizar o calço (-F-) que segue no kit, na ponta do parafuso para proteger a borda do veículo e apertar o parafuso (-B-).

- Upon placing the cover in the truck bed, make sure the back of the cover is lined up with the rear of the vehicle.
- Attach the lateral profiles (-D-) in the truck bed by using the fixing parts (-C-).
- Use the shim (-F-) included in the kit, at the tip of the bolt so it protects the border of the vehicle, and then tighten the bolt (-B-).

- Con ubicar la capota en el platón del vehículo, verifica para que la trasera de la capota se quede alineada con la trasera del vehículo.
- Fija los perfiles laterales (-D-) en el platón, utilizando las piezas de fijación (-C-).
- Utiliza el calzo (-F-) que sigue en el kit, en la punta del perno para proteger el borde del vehículo y aprieta el perno (-B-).

Utilizar Chave 13mm
Use Spanner 13mm
Uso Llave 13mm

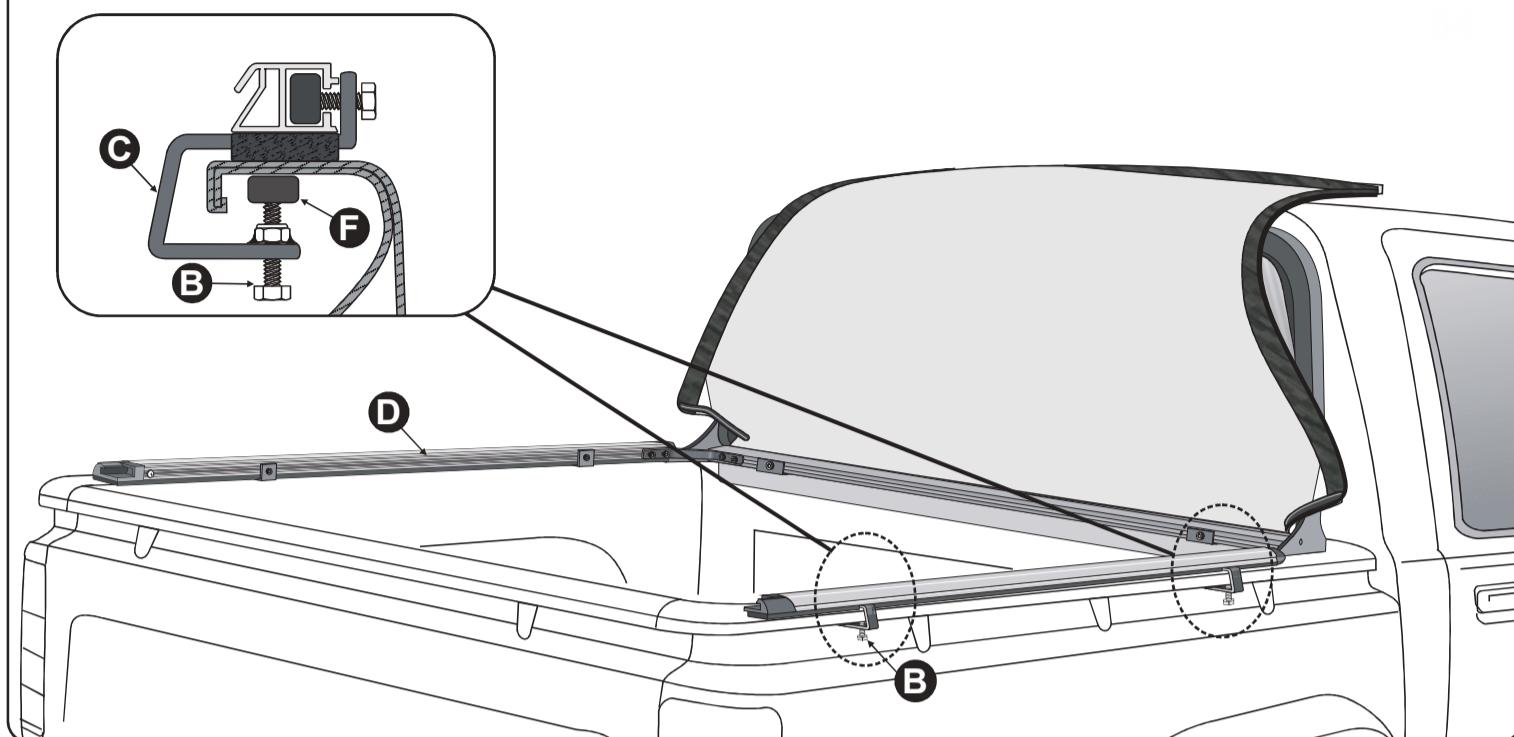

- Dividir os suportes dos tensores (-J-) proporcionalmente sobre o perfil lateral e aperte-os.
- Encaixar os tensores (-G-) no suporte (-J-) que se encontra fixado no perfil lateral.

- Fix the support brackets (-J-) for the tension bars in the side profile uniformly
- To fit in tension bars (-G-) in the support (-J-) already fixed.
- Fijar los soportes de apoyo (-J-) para las barras de tensión en el perfil lateral uniformemente
- Montar las barras de tensión (-G-) en el soporte (-J-) ya fijado que se encuentra fijado en el perfil lateral, y encaja la otra extremidad.

Utilizar Chave Philips
Use Phillips Screwdriver
Uso Llave Phillips

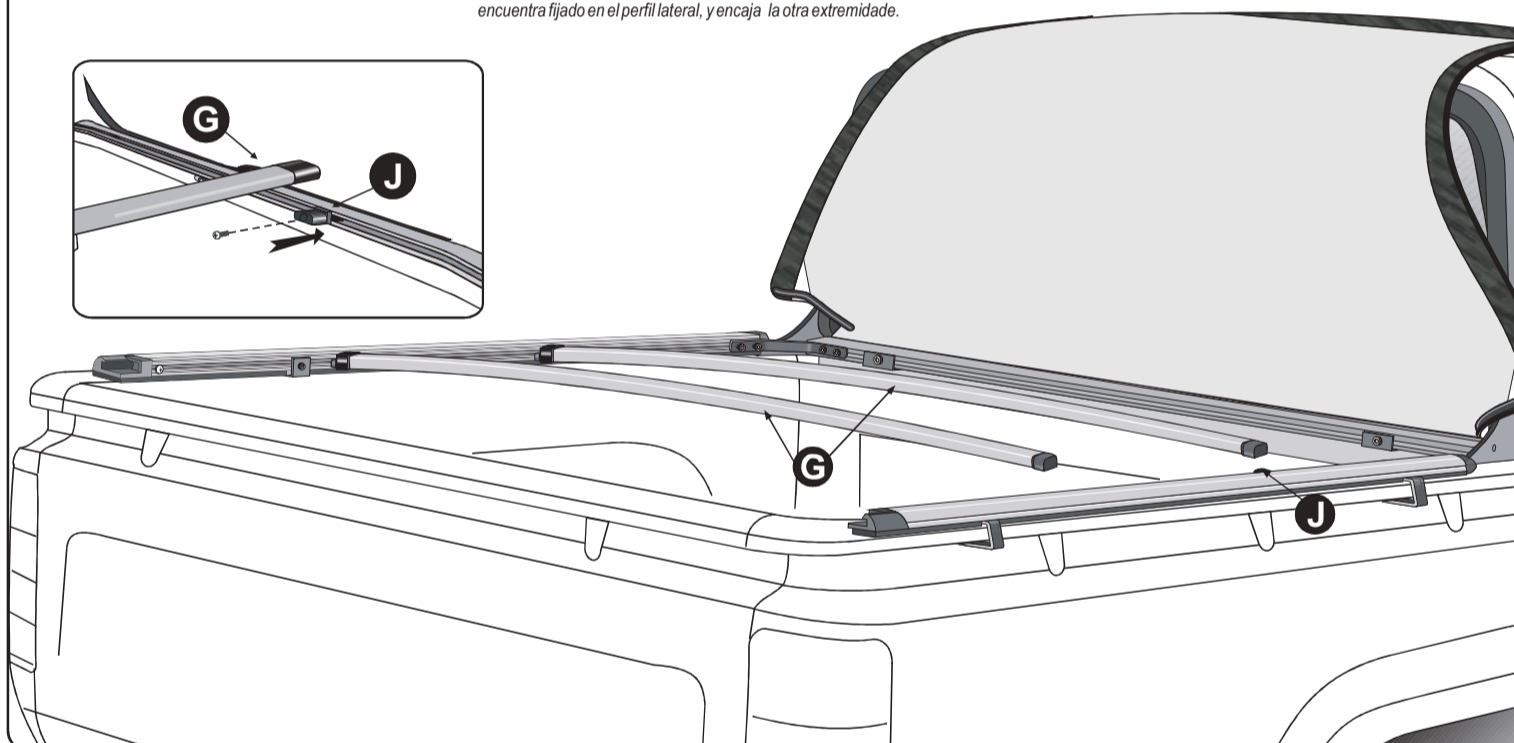
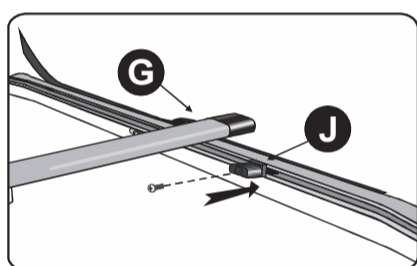

- Verificar se o conjunto de TREK está encaixado corretamente.
- Fechar de forma simultânea as duas extremidades da capota.

- Check if the TREK sets are correctly attached.
- Close both cover edges simultaneously.

- Verifica si el conjunto de TREK está encajado correctamente.
- Cierra de forma simultánea las dos extremidades de la capota.

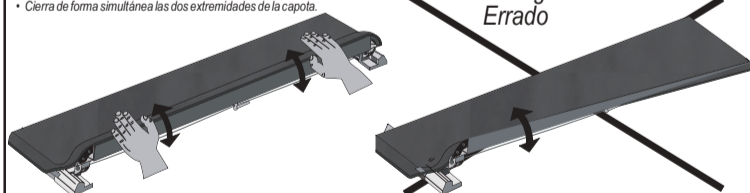

NÃO FECHAR UM LADO DE CADA VEZ
Do not close one side at a time
No cierres un lado por vez.

Lubrificar pinos e mantê-los lubrificados

Lubricate pins and keep them lubricated. Aceitar pinos y mantenerlos aceitados.

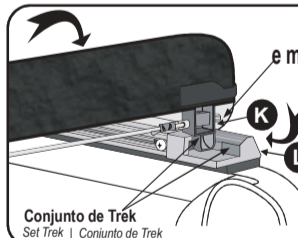

- Encaixar corretamente o Conjunto do Trek e pressionar suavemente as duas extremidades até o seu travamento.

- To close, correctly attach the Trek Set and softly press both edges until they lock.

- Para cerrar, encaja correctamente el Conjunto de Trek y presiona suavemente las dos extremidades hasta su trabamiento.

Conjunto de Trek
Set Trek | Conjunto de Trek

- Encaixar o Bagueete existente na lona (-A-) nos perfis de alumínio (-D-).
- Attach the existing Rolls in the tarp (-A-) in the aluminum profiles (-D-).
- Encaja el Bagueete existente en la lona (-A-) en los perfiles de aluminio (-D-).

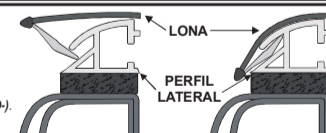

A GARANTIA DAS CAPOTAS MARÍTIMAS É DADA AO PRIMEIRO USUÁRIO NO PRAZO DE:

THE GUARANTEE OF THE COVERS IS GRANTED TO THE FIRST USER WITHIN:

LA GARANTÍA DE LAS CAPOTAS MARÍTIMAS ES DADA AL PRIMER USUARIO EN EL PLAZO DE:

ESTA GARANTIA É VÁLIDA QUANDO:

- a) o certificado estiver devidamente preenchido e no prazo estabelecido;
- b) a capota apresentar: defeitos de fabricação ou de matéria-prima mediante análise do Departamento Técnico, e ou não tenha sido submetida a reparos por terceiros;
- c) após análise da Flash Cover, se for identificado problema de fabricação ou de matéria-prima, reserva-se o direito de trocar, ou consertar apenas a parte ou componente específico do problema, sem direito de o consumidor exigir a substituição total do produto;
- d) não terá Garantia se o produto sofrer acidentes, se for alterada sua condição original ou usada de forma indevida (sem os varões ou demais componentes) ou da montagem inadequada em desacordo com as especificações contidas no Manual de Montagem;
- e) se houver utilização de qualquer produto químico em vez de água e sabão neutro.

THIS GUARANTEE IS VALID WHEN:

Guarantee: The Certificate must be duly filled in and within the established term. Manufacturing and raw materials defect: the replacement of the product will only occur in face of technical department analysis, and in case the product hasn't been subjected to third-party repair. After the technical analysis, once confirmed the problem is due to manufacturing or raw materials, Flash Cover reserves the right to replace or repair only the specific defective part or component, with no right for the consumer to demand the total replacement of the product.

Guarantee does not include: Damages resulting from crashes: loading of cutting and/or bruising materials, or loading materials over the height of the truck bed with closed cover; leaving the cover exposed to concentrated water flow (for ex.: water spout, etc); opening the pack of the cover (Box) using cutting instruments (for ex.: dagger, etc); missing the fixing systems of the cover; part or component breaking due to lack of lubrication (trek set); using the cover not totally close or not totally retracted; incorrect cleaning; improper cleaning; altering of the product original concept; and/or manufacturing serial number removed.

Maintenance, cleaning and durability: for cleaning, use only water, mild soap, sponge or flannel. Never use chemical or abrasive products. Always use the central crossmember that support and facilitate the water draining. Lubricate pins and keep them lubricated.

ESTA GARANTÍA ES VÁLIDA CUANDO:

Garantía: El Certificado debe estar debidamente llenado y en el plazo establecido. Defecto de fabricación y de materia prima: solo será efectuado el cambio del producto mediante análisis del departamento técnico, y caso lo mismo no tenga sido sometido a reparos por terceros.

Trás el análisis del técnico, si fuera identificado que el problema es de fabricación o materia prima, Flash Cover reserva el derecho de cambiar o arreglar solamente la parte o componente específico del problema, sin derecho del consumidor exigir sustitución total del producto.

Excluyen de la Garantía: Daños causados por colisiones, cargamento de materiales cortantes, contundentes o que sobrepasen la altura del platón del vehículo con la capota cerrada, dejar la capota expuesta en flujo de agua concentrada (ex: canalón de agua), apertura del embalaje (caja) con materiales cortantes (ex: estilete, etc...), uso indebido de los sistemas de fijación de la capota, rotura de piezas por falta de lubricante (set de trek), utilización de la capota sin que esté totalmente cerrada o totalmente recogida, limpieza incorrecta, instalación inadecuada, alteraciones de la concepción original del producto y/o el número de serie de fabricación movido.

Conservación, limpieza y durabilidad: Para limpieza utiliza solamente agua, jabón neutro, esponja o franela. Jamás utiliza productos químicos o abrasivos. Utiliza siempre las travesas centrales que sostienen y facilitan el desague. Lubrifica los pinos y los mantiene lubricados.

Registro de garantía: Llene el certificado de garantía.