

- Ao posicionar a capota na caçamba do veículo, verificar para que a traseira da capota fique alinhada com a traseira do veículo.
- Fixar os perfis laterais (-D-) na caçamba, utilizando as peças de fixação (-C-).
- Utilizar o calço (-F-) que segue no kit, na ponta do parafuso para proteger a borda do veículo e apertar o parafuso (-B-).

- Upon placing the cover in the truck bed, make sure the back of the cover is lined up with the rear of the vehicle.
- Attach the lateral profiles (-D-) in the truck bed by using the fixing parts (-C-).
- Use the shim (-F-) included in the kit, at the tip of the bolt so it protects the border of the vehicle, and then tighten the bolt (-B-).

- Con ubicar la capota en el platón del vehículo, verifica para que la trasera de la capota se quede alineada con la trasera del vehículo.
- Fija los perfiles laterales (-D-) en el platón, utilizando las piezas de fijación (-C-).
- Utiliza el calzo (-F-) que sigue en el kit, en la punta del perno para proteger el borde del vehículo y aprieta el perno (-B-).

Utilizar Chave 13mm
Use Spanner 13mm
Usa Llave 13mm

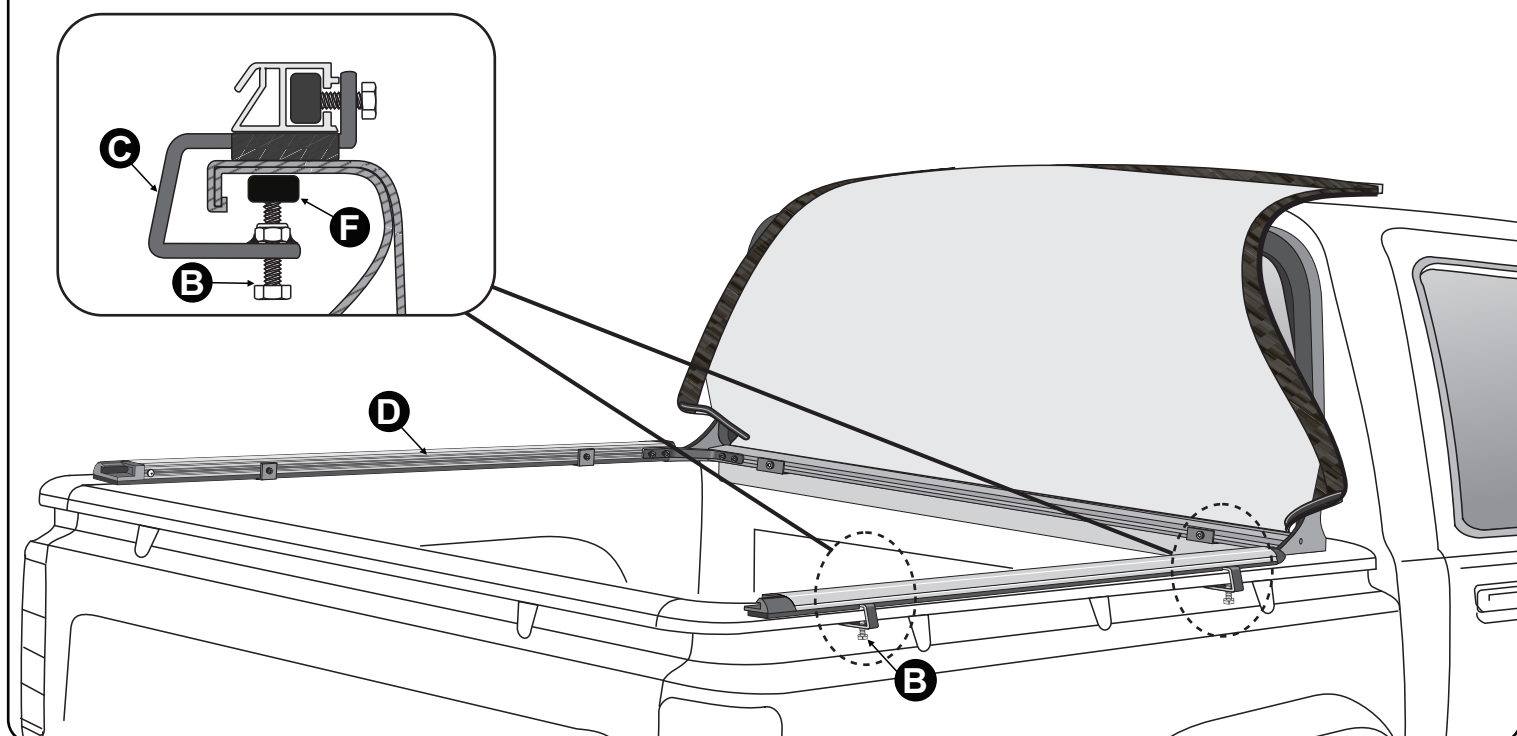

- Dividir os suportes dos tensores (-J-) proporcionalmente sobre o perfil lateral e aperte-os.
- Encaixar os tensores (-G-) no suporte (-J-) que se encontra fixado no perfil lateral.

- Fix the support brackets (-J-) for the tension bars in the side profile uniformly
- To fit in tension bars (-G-) in the support (-J-) already fixed.
- Fijar los soportes de apoyo (-J-) para las barras de tensión en el perfil lateral uniformemente
- Montar las barras de tensión (-G-) en el soporte (-J-) ya fijado que se encuentra fijado en el perfil lateral, y encaja la otra extremidad.

Utilizar Chave Philips
Use Phillips Screwdriver
Usa Llave Phillips

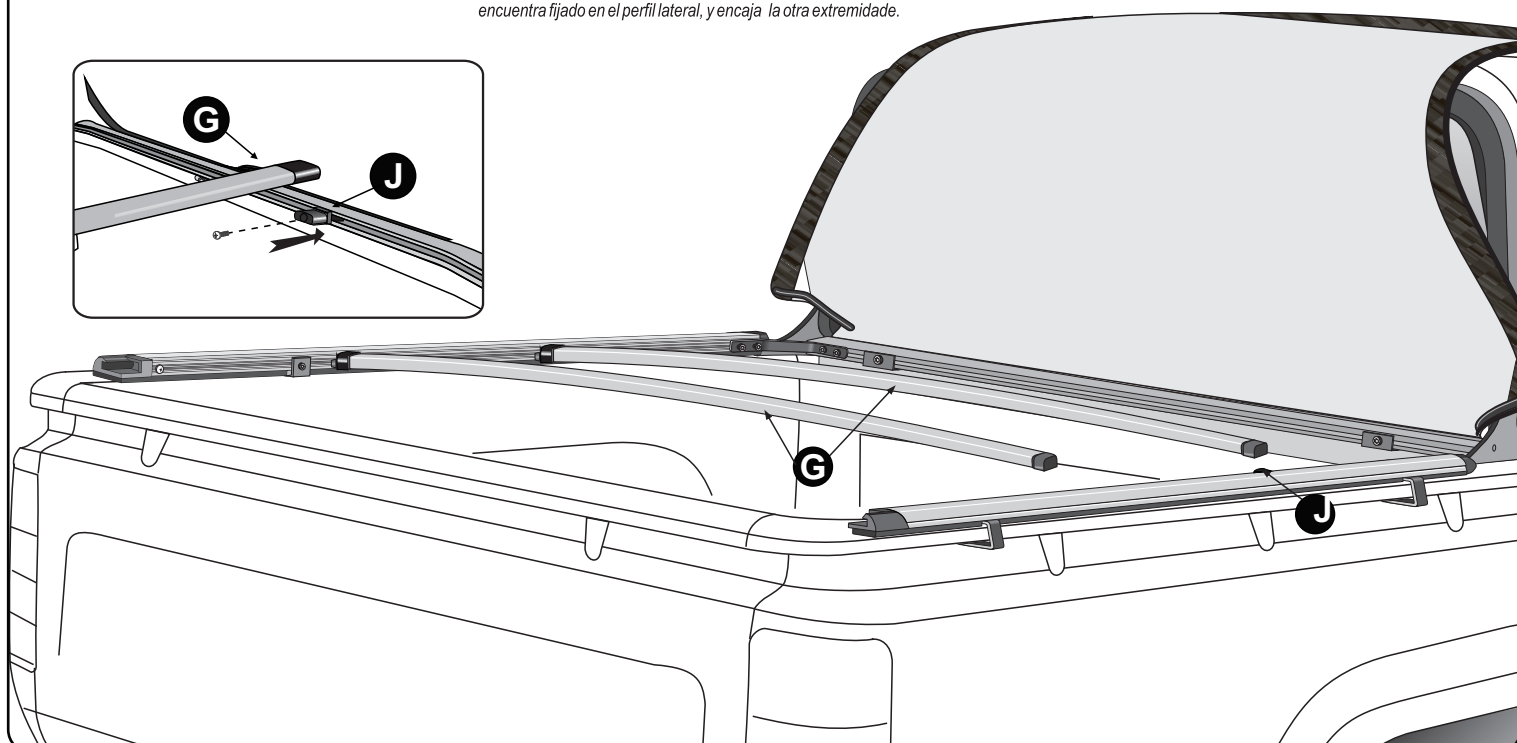
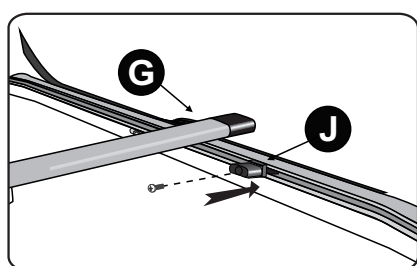

- Verificar se o conjunto de trek está encaixado corretamente.
- Fechar de forma simultânea as duas extremidades da capota.

Check that the trek set is properly seated.
Simultaneously close the two ends of the tonneau cover.

Compruebe que el conjunto de trek está correctamente acoplado.
Cerrar de forma simultánea los dos extremos de la lona marinera.

ERRADO

Wrong
Mal

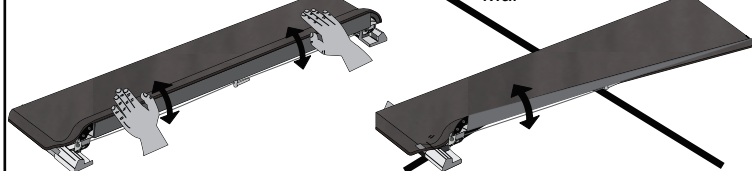

NÃO FECHAR UM LADO DE CADA VEZ
DO NOT CLOSE ONE SIDE AT A TIME.
NO CERRAR UN LADO DE CADA VEZ.

Lubrificar os pinos
e mantê-los lubrificados

Lubricate the pins and
keep them lubricated.

Aceitar los pinos y
mantenerlos aceitados.

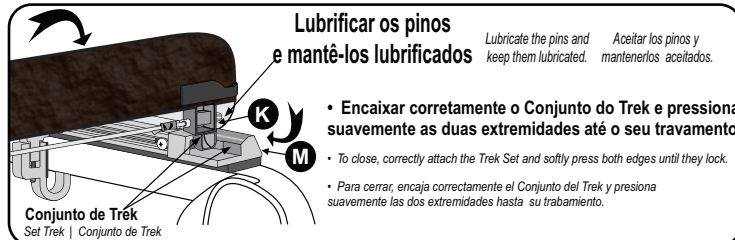

Conjunto de Trék
Set Trek | Conjunto de Trek

- Encaixar corretamente o Conjunto do Trek e pressionar suavemente as duas extremidades até o seu travamento.

- To close, correctly attach the Trek Set and softly press both edges until they lock.

- Para cerrar, encaja correctamente el Conjunto del Trek y presiona suavemente las dos extremidades hasta su trabamiento.

- Encaixar o Baguete existente na lona -A- nos perfis de alumínio -B-.

Attach the existing plastic profile to the canvas -A- in the aluminum profiles -B-.

Encaja el perfil plástico existente en la lona -A- en los perfiles de aluminio -B-.

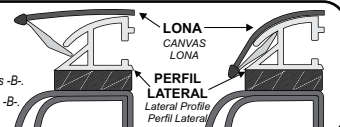

A GARANTIA DAS CAPOTAS MARÍTIMAS É DADA AO PRIMEIRO USUÁRIO NO PRAZO DE:

TONNEAU COVER WARRANTY IS GRANTED TO THE FIRST USER WITHIN:

LA GARANTÍA DE LAS LONAS MARÍTIMAS ES DADA AL PRIMER USUARIO EN EL PLAZO DE:

ESTA GARANTIA É VÁLIDA QUANDO:

- a) O certificado estiver devidamente preenchido e no prazo estabelecido; b) A capota apresentar: defeitos de fabricação ou de matéria-prima mediante análise do Departamento Técnico, e ou não tenha sido submetida a reparos por terceiros; c) Após análise da Flash Cover, se for identificado problema de fabricação ou de matéria-prima, reserva-se o direito de trocar, ou consertar apenas a parte ou componente específico do problema, sem direito de o consumidor exigir a substituição total do produto; d) Não terá Garantia se o produto sofrer acidentes, se for alterada sua condição original ou usada de forma indevida (sem os tensores ou demais componentes) ou da montagem inadequada em desacordo com as especificações contidas no Manual de Montagem; e) se houver utilização de qualquer produto químico em vez de água e sabão neutro; f) Conservação, limpeza e durabilidade: Para limpeza utilizar somente água, sabão neutro, esponja ou flanela. Nunca utilizar produtos químicos ou abrasivos. Utilizar sempre as travessas centrais que dão sustentação e facilitam o escoamento de água. Lubrificar os pinos e mantê-los lubrificados.

THIS WARRANTY IS VALID WHEN:

- a) The certificate is duly completed and within the established period; b) The tonneau cover shows: manufacture defects or raw material, upon analysis of the Technical Department, and whether or not it has undergone repairs by third parties; c) After Flash Cover analysis, if a manufacturing or raw material problem is identified, reserves the right to exchange, or repair only the specific part or component of the problem, without the right consumer to demand the total product replacement; d) There will be no Warranty if the product suffers accidents, if its original condition is changed or used in improper form (without tensioners or other components), or improper assembly in disagreement with the specifications contained in the Assembly Manual; e) If any chemical is used instead of water and neutral soap; f) Maintenance, cleaning and durability: for cleaning, use only water, mild soap, sponge or flannel. Never use chemical or abrasive products. Always use the central crossmember that support and facilitate the water draining. Lubricate pins and keep them lubricated.

ESTA GARANTÍA ES VÁLIDA CUANDO:

- a) El certificado está debidamente cumplimentado y dentro del plazo establecido; b) La lona marinera muestra: defectos de fabricación o materia prima, después del análisis del Departamento Técnico, y si ha sido reparado o no por terceros; c) Después del análisis de Flash Cover, si se identifica un problema de fabricación o materia prima, se reserva el derecho de intercambiar o reparar solo la parte o componente específico del problema, sin que el consumidor correcto exija el reemplazo total del producto; d) No habrá garantía si el producto sufre accidentes, si su condición original se cambia o se usa de forma incorrecta (sin tensores u otros componentes), o un ensamblaje incorrecto en desacuerdo con las especificaciones contenidas en el Manual de ensamblaje; e) Si se usa algún químico en lugar de agua y jabón neutro; f) Conservación, limpieza y durabilidad: Para limpieza utiliza solamente agua, jabón neutro, esponja o franela. Jamás utiliza productos químicos o abrasivos. Utiliza siempre las travessas centrales que sostienen el desague. Lubrifica los pinos y los mantenerlos aceitados.