

# FLASH COVER

CAPOTAS MARÍTIMAS

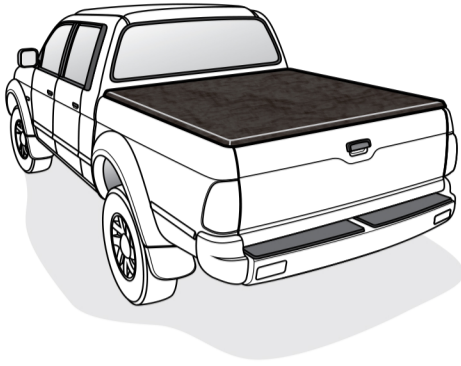

**FERRAMENTAS NECESSÁRIAS** | Tools Necessary  
Heramientas necesarias

**Chave Torx nº30**  
Spanner Torx nº30  
Llave Torx nº30

**Chave Allen nº5**  
Allen Spanner nº5  
Llave Allen nº5

**Chave Philips**  
Spanner Philips  
Llave Philips

**Estilete**  
Estylo  
Estilite

VEÍCULO   VEHICLE   VEHICULO		VEÍCULO   VEHICLE   VEHICULO	
COD.	DESCRIÇÃO DESCRIPTION DESCRIPCIÓN	COD.	DESCRIÇÃO DESCRIPTION DESCRIPCIÓN
001	S10 CD 95/2011	620	WINGLE 5 CD 2010/
004	S10 CS 95/2011	621	MUSSO CD ALONG 2019/
009	SILVERADO C/STP 16 94/2002	622	F150 6.5P 2014/
010	SILVERADO C/STP 15 94/2002	624	T8 CD S/SA 2018/
011	D20 CD C/STP 85/1997	626	WINGLE 7 CD 2019/
012	D20 CS C/STP 95/1997	628	D MAX CD 2021/
013	D20 ALON 95/1997	629	FRONTIER NP 300 CD 2021/
016	A10/D10/C10 CS C/STP 64/1984	630	D MAX (BEST BARS) CD 2021/
017	A10/D10/C10 CD 64/1984	637	LANDTREK CD 2021/
019	RANGER CD 94/2012	639	HUNTER / F70 CD 2021/
022	RANGER CS 95/2011	641	POER CD 2021/
025	RANGER 7P 95/2011	642	RICH 6 CD 2021/
031	F1000 S/SA C/STP 79/1992	643	HILUX CE 90/1995
033	F1000 S/SA C/STP 93/1998	644	L200 CS C/GRA ORIG 2022/
035	F250 S/SA 98/2011	645	FOTON TUNLAND CD 2022/
056	L200 SPORT 04/2011	900	DODGE RAM CD 2012/
070	FRONTIER CD 02/2008	903	F150 CD
071	FRONTIER CS 02/2008	904	COLORADO CD
075	DAKOTA CD 98/2011	905	TUNDRA
076	DAKOTA CS 98/2011	906	MAZDA BT50 CD S/GRA 2012/
078	DODGE RAM CS 81/2009	909	SILVERADO CD
080	MAZDA CS 81/2008	911	RANGER CD THA
081	SILVERADO S/STP 94/2002	915	ACTYON SPORT CD 2012/
082	D20 CS S/STP 95/1997	917	TUNDRA 6.5P
083	D20 CD S/STP 85/1997	918	F150 CD 2006/
084	F1000 S/SA S/STP 79/1992	919	F150 CE 2006/
086	F1000 S/SA S/STP 93/1998	921	RANGER CD PAN
090	HILUX CD 02/2004	922	SILVERADO CS VEN
091	HILUX CS 02/2004	923	DAKOTA CD VEN
099	DODGE RAM CD 05/2012	929	RANGER CD 2012/
101	HILUX CD 05/2015	931	D MAX CD 2014/
104	DODGE RAM CS 2006/	932	MAZDA BT50 CD 2013/ PER
109	F250 8P CS 93/2011	933	RANGER XLT CD 2013/ CRI
110	SILVERADO SPLASH	934	F150 CE
111	RANGER SPLASH 95/2011	935	FOTON TUNLAND CD
112	F350 98/2011	938	D MAX CE 2012/
113	F150	942	FRONTIER SEL CE
114	F 75 RURAL 61/1983	943	COLORADO CD HND
123	FRONTIER SEL D40 CD 09/2015	944	GRAND TIGER CD VEN
130	L200 TRITON 2009/	949	FRONTIER CD 2016/
138	ACTYON SPORT CD 06/2011	950	F150 CD 2016/
159	D MAX CD 2011/	952	HILUX CD 2016/
160	AMAROK CD 2010/	957	TACOMA CD 2016/
165	F150 RAPTOR	959	MAZDA BT50 CD C/GRA 2016/
170	L200 TRITON XB 2012/	960	RANGER CE 2016/ NZL
173	AMAROK CS 2010/	962	DODGE RAM 1500 CD
174	S10 CD 2012/	964	WINGLE CD 2016/
176	RANGER XLS CD 2012/	965	ALASKAN CD 2017/
178	RANGER XLS CS 2012/	966	HILUX CE 2017/
194	HILUX CD 2016/	967	XENON CD 2016/
200	DODGE RAM 1500 CD	968	RIDGELINE CD 2017/
204	FRONTIER CD 2016/	969	VIGUS CD 2017/
212	C10/D10/C14/C15 LONGA 1964/	970	T60 CD 2017/
215	A10/D10/C10 CS S/STP 64/1984	971	TACOMA ALON CD 2016/
222	MAVERICK 2022/	990	HILUX CE 2016/
224	GLADIATOR CD 2022/	992	AMAROK CD C/SA D 2010/ NZL
600	L200 TRITON CE 2018/	993	FRONTIER NP 300 CD 2017/ UK
601	WINGLE 6 CD 2017/	994	HILUX CE S/GRA 05/2015
608	WINGLE 6 CD C/GRA ORIG 2017/	996	HILUX CE C/GRA 2017/
612	X 250 CD 2018/	998	F150 8P 2016/
615	SILVERADO 5.5 CD 2018/	999	FRONTIER NP 300 CE 2017/ UK
618	RANGER XL CE C/GRA 2012/		
619	MUSSO CD 2018/		

ITEMS   ITEMS   ITENS		ITEMS   ITEMS   ITENS	
COD.	QT. QTY   CANT	DESCRIÇÃO DESCRIPTION DESCRIPCIÓN	DESCRIÇÃO DESCRIPTION DESCRIPCIÓN
-A-	01	CONJUNTO DE LONA DE VINIL VINYL TARP SET   SET DE LONA DE VINILO	
-B-	02	BORRACHAS FINA 03MM 3MM FINE RUBBER   GOMAS DELGADAS 03 MM	
-C-	02	BORRACHAS GROSSA 08MM 8MM ROUGH RUBBER   GOMAS ANCHAS 08MM	
-D-	02	PERFIS DE ALUMÍNIO (BARRA LATERAL) ALUMINUM PROFILES (LATERAL)   PERFILES DE ALUMINIO (LATERAL)	
-E-	02	CANTONEIRAS DIANTEIRA FRONT BRACKETS   CANTONERAS DELANTERAS	
-F-	04	SARGENTOS CLAMPS   SARGENTOS	
-G-	02	VARÕES TENSORES TENSIONERS   RIELES TENSOSES	
-H-	01	PERFIL DE ALUMÍNIO (BARRA DIANTEIRA) ALUMINUM PROFILES (FRONT)   PERFIL DE ALUMINIO (DELANTERA)	
-I-	01	PERFIL DE ALUMÍNIO (BARRA TRASEIRA) ALUMINUM PROFILES (BACK)   PERFIL DE ALUMINIO (TRASERA)	
-J-	04	SUPORTES DO VARÃO TENSIONER HOLDERS   APOYOS DE RIELES	
-K-	02	CANTONEIRAS DO TREK TREK BRACKETS   CANTONERAS DEL TREK	
-L-	01	PEÇA DE FIXAÇÃO DIANTEIRA FRONT FIXING PARTS   PIEZA DE FIJACIÓN DELANTERA	
-M-	02	SUPORTES DO TREK TREK HOLDERS   APOYOS DEL TREK	
-N-	02	CAIÇO DO SARGENTO SHIM OF CLAMP   CALCE DO SARGENTO	
-O-	02	LIMITADOR INTERNO INTERNAL LIMITER   LIMITADOR INTERNO	
-P-	01	PEÇA DE FIXAÇÃO DIANTEIRA FRONT FIXING PARTS   PIEZA DE FIJACIÓN DELANTERA	

Acesse o Manual



Fone / S.A.C: +55 17 3641-9030  
Av. Primo Campagnoli, Nº 1173  
Distrito Industrial II  
CEP: 15775-000  
Santa Fé do Sul/SP - Brasil

f /flashcoveroficial  
www.flashcover.com.br

**IMPORTANTE** | Proprietário: Solicite ao instalador instruções de uso e manuseio. Usada corretamente, prolongará a vida útil de sua capota. Lave a capota marítima somente com água e sabão neutro, evite produtos químicos. Eles comprometem a resistência da costura e mancham o vinil.  
**IMPORTANT** | Owner: ask the installer for using and handling instructions. Correctly using will expand your cover lifespan. Wash the cover using only water and mild soap, avoiding chemical products. They compromise the sewing resistance and stain the vinyl.  
**IMPORTANTE** | Proprietário: Solicita al instalador instrucciones de uso y manuseo. Usada correctamente, prolongará la vida útil de su capota. Lava la capota marítima solamente con agua y jabón neutro, evita productos químicos. Ellos comprometen la resistencia de la costura y manchan el vinilo.

01

Chave Allen nº5  
Allen Spanner nº5  
Llave Allen nº5

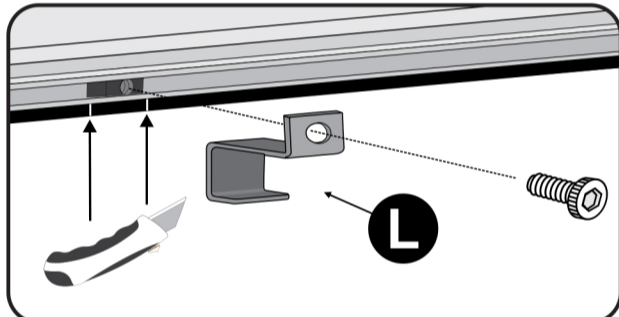

Com o estilete, cortar a borracha no local indicado e em seguida prender a peça (-L) no centro do perfil dianteiro (-H) encaixando no corte feito na borracha.  
**Obs. Alguns modelos não possibilita o uso dessa peça.**

Use the estileto for the rubber cut in the indicated place and attach the part (-L) in the center of front profile (-H) fitting the cut made in the rubber.  
**Note: Some models do not allow the use of this piece.**

Con el estilete, cortar el goma en el lugar indicado y luego prender la pieza (-L) en el centro del perfil delantero (-H) encajando en el corte hecho en la goma.  
**Nota: Algunos modelos no permiten el uso de esta pieza.**

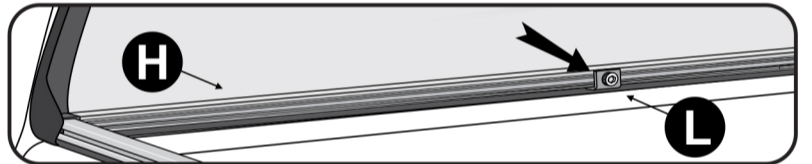

02

**MONTAGEM REFERENTE A AMAROK**  
AMAROK ASSEMBLY | AMAROK ENSAMBLAJE

Posicionar a peça (-P-) no centro do perfil dianteiro e apoiar sobre a borda da caçamba. Encaixe a peça (-L-) na peça (-P-) e aperte o parafuso.

Position the part (-P-) on center of front profile supporting on the edge of truck bed wall. Fit the part (-L-) on part (-P-) and tighten the screw.

Coloque la pieza (-P-) en el centro del perfil delantero apoyando en el borde de la caja. Coloque la pieza (-L-) en la pieza (-P-) y apriete el tornillo.

Chave Allen nº5  
Allen Spanner nº5  
Llave Allen nº5

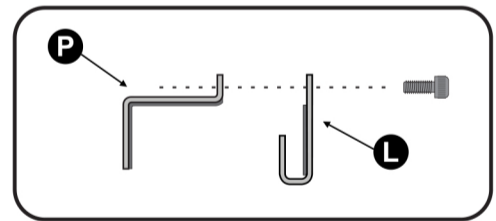
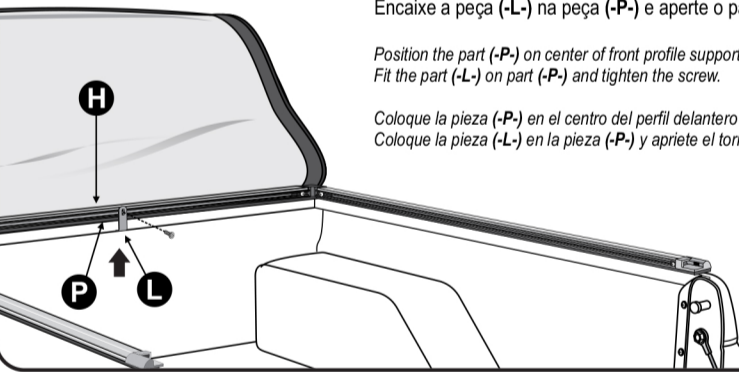

03

Retirar película  
Remove film  
Saca la película

Remover borracha grossa  
Remove the rough rubber  
Quita la goma ancha

Para veículos equipados com Santantônio, utilizar as borrachas finas (-B-) do kit para compensar a altura das bases (ver figura). Para veículos sem Santantônio, manter Borrachas grossas (-C-).

For vehicles equipped with Bed Bars use thin rubber (-B-) that come with the kit for compensate the height difference (see figure). For vehicles without Bed Bars, keeping the thick rubber (-C-).

Para los vehículos equipados con barras antivuelcos utilizar goma delgada (-B-) que viene en el kit para compensar la diferencia de altura (véase la figura). Para los vehículos sin barras antivuelcos, mantener la goma gruesa (-C-).

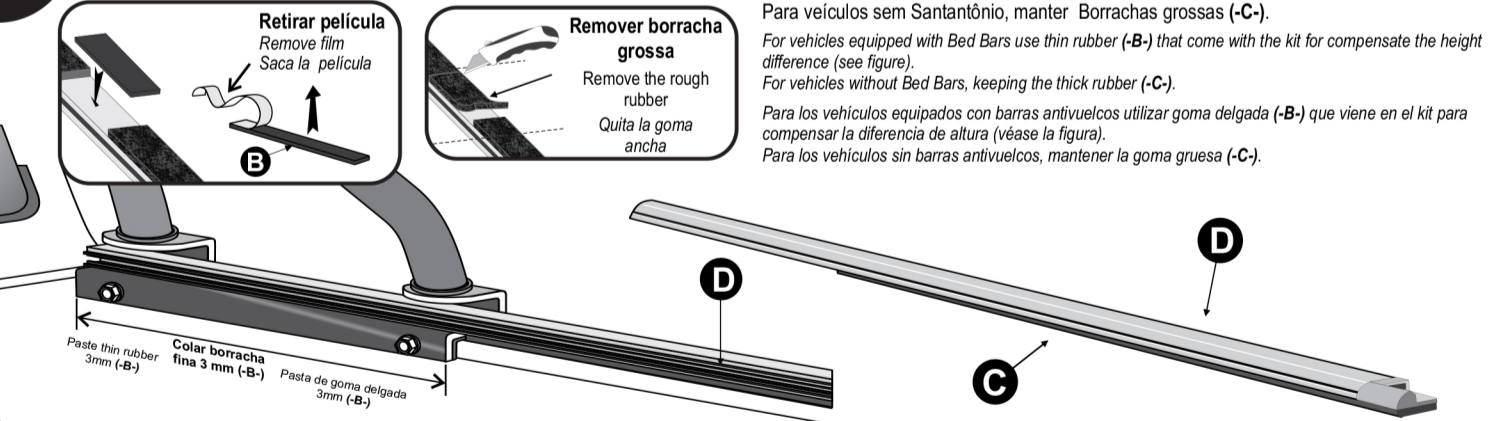

04

**INSTRUÇÃO PARA O CAIÇO DO SARGENTO**  
INSTRUCTIONS FOR SHIM SUPPORT OF CLAMPS | INSTRUCCIONES PARA EL CALCE DE ABRAZADERAS

É indispensável a colocação do Caiço (-N-), para diminuir a deformação da borracha evitando a torção do perfil lateral dando um perfeito funcionamento da trava. A não utilização da mesma, pode ocorrer a perda da garantia.

Placing the shim (-N-) is indispensable to reduce the deformation of rubber giving flawless functioning of the clamp. Failure to use causes loss of warranty.

La colocación del calce (-N-) es indispensable para reducir la deformación del caucho dando un funcionamiento correcto de la abrazadera. La falta de uso provoca pérdida de la garantía.

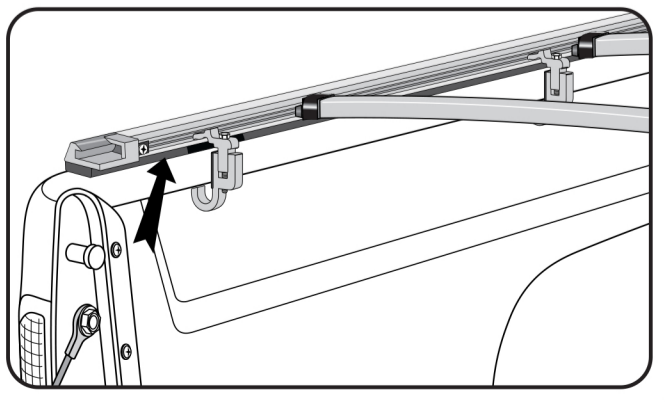
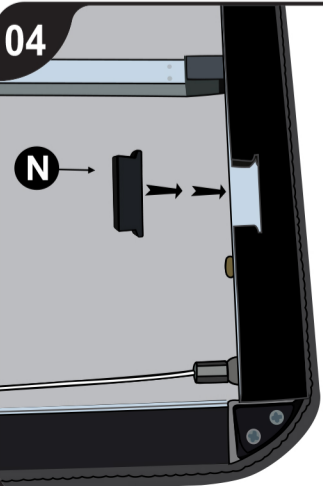



05

Chave Philips  
Spanner Philips  
Llave Philips

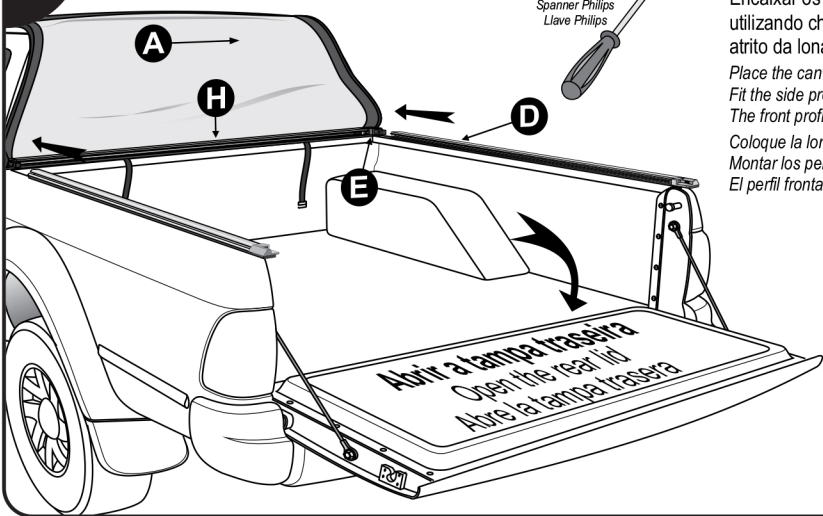

Posicionar a lona (-A-) sobre a cabine, para facilitar a montagem.  
Encaixar os perfis laterais (-D-) nas cantoneiras dianteiras (-E-) e apertar os parafusos utilizando chave Philips. O perfil dianteiro (-H-) deve ficar alinhado à caçamba, para evitar atrito da lona com a cabine do veículo.

Place the canvas (-A-) on the top cab for easy assembly.  
Fit the side profiles (-D-) into the front corners (-E-) and tighten the bolts with phillips screwdriver.  
The front profile (-H-) should be aligned with the edge to avoid canvas friction with the vehicle cabin.  
Coloque a lona (-A-) encima da cabina para un fácil montaje.  
Montar los perfiles laterales (-D-) en los esquineros delanteros (-E-) y apriete los tornillos con una llave Philips.  
El perfil frontal (-H-) debe estar alineado con el borde para evitar la fricción de la lona con la cabina del vehículo.

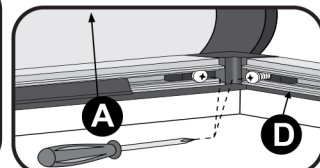
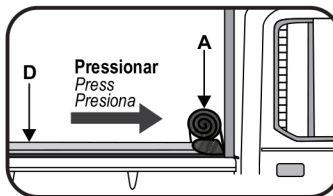

06

Obs. O número de SARGENTOS (-F-) varia conforme o modelo da pickup.  
Ps. The amount of CLAMPS varies according to the pickup model  
Obs. La cantidad de SARGENTOS, cambia según el modelo de la pick-up.

Fixar os perfis laterais (-D-) na caçamba, utilizando os sargentos (-F-), dividindo-os proporcionalmente. **Obs. Antes do aperto final verificar se a capota está no esquadro.**

Fix the side profiles (-D-) in the truck bed using the clamps (-F-) placing uniformly.  
**Ps. Before tightening check that the Bed Cover is in the square.**

Fijar los perfiles laterales (-D-) utilizando los sargentos (-F-), dividiéndolos uniformemente.  
**Obs. Antes de apretar compruebe que la cobertura tonneau se encuentra cuadrada.**

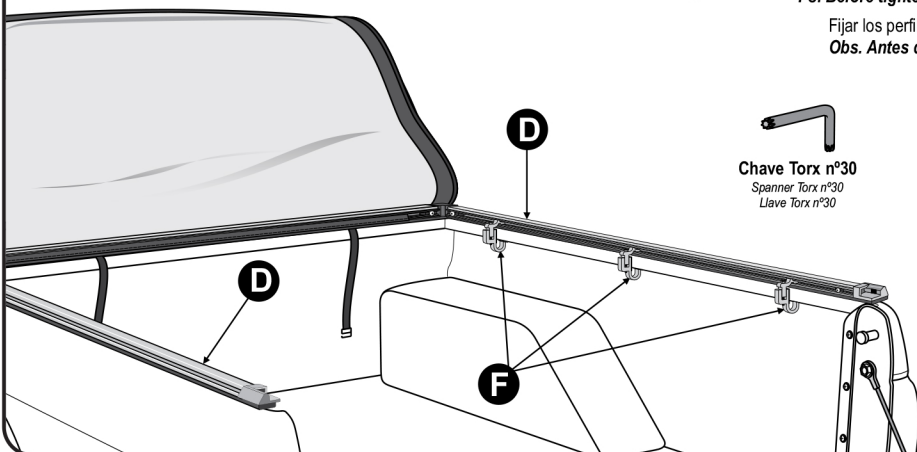

Chave Torx nº30  
Spanner Torx nº30  
Llave Torx nº30

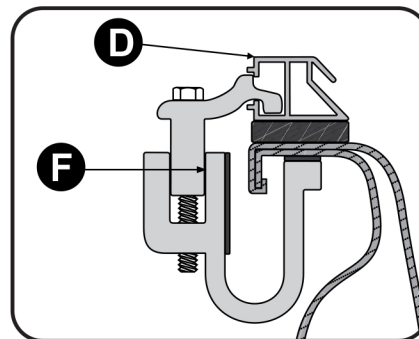

07

INSTRUÇÕES PARA VEÍCULO HILUX 2016  
INSTRUCTIONS BELOW HILUX 2016 | INSTRUCCIONES PARA VEHÍCULO HILUX 2016

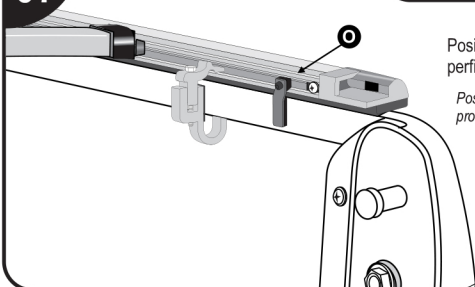

Posicionar o limitador (-O-) que segue fixado nos perfis laterais conforme a imagem.  
Positioning the limiter (-O-) following secured to the side profiles according to image.  
Colocación del limitador (-O-) siguiendo fijado a los perfiles laterales de acuerdo con imagen.

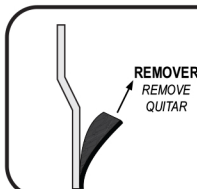

Nos modelos de protetor fechado, que cobre a borda da caçamba, é necessário remover a borracha da peça (-O-).  
When the bed liner covers the edge of the truck bed wall, it is necessary to remove the rubber of part (-O-).  
Cuando el cobertor plástico cubre el borde de la caja es necesario quitar la goma de la pieza (-O-).

08

Dividir os suportes dos tensores (-J-) proporcionalmente sobre o perfil lateral e aperte-os.  
Encaixar os tensores (-G-) no suporte (-J-) que se encontra fixado no perfil lateral.

Fix the support brackets (-J-) for the tension bars in the side profile uniformly  
To fit in tension bars (-G-) in the support (-J-) already fixed.

Fijar los soportes de apoyo (-J-) para las barras de tensión en el perfil lateral uniformemente  
Montar las barras de tensión (-G-) en el soporte ya fijado que se encuentra fijado en el perfil lateral (-J-), y encaja la otra extremidad.

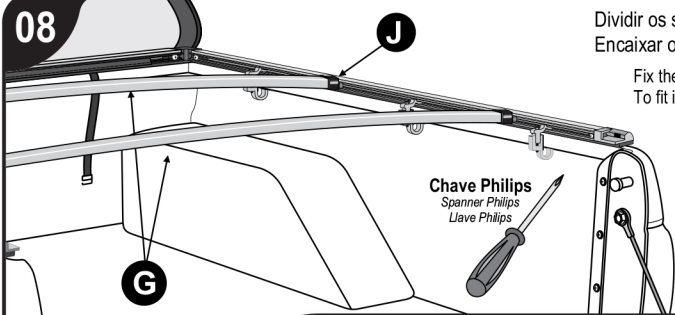

Chave Philips  
Spanner Philips  
Llave Philips

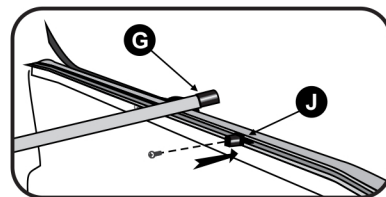

INSTRUÇÃO PARA A MONTAGEM DOS TENSORES NA LINHA ROLLER

Os tensores (-G-) seguem com uma etiqueta de identificação, para sua posição correta, encaixe totalmente na ponteira do tensor (-D-) costurada na lona marítima (-A-) em ambos os lados.

The tensioners (-G-) follow with a label identifying which position is correct, fully fitting the tip seam (-D-) on the vinyl (-A-) both sides.

Los tensores (-G-) siguen con una etiqueta identificando cuál es la posición correcta, encaje totalmente en la punta (-D-) de la costura en la lona (-A-) ambos lados

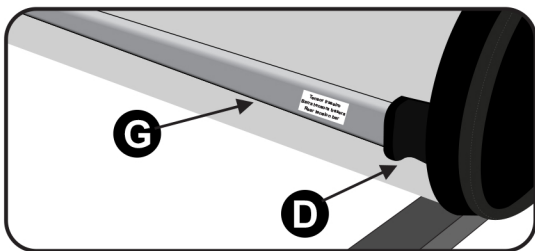

- Verificar se o conjunto de trek está encaixado corretamente.
- Fechar de forma simultânea as duas extremidades da capota.

**ERRADO**  
Wrong  
Mal

Check that the trek set is properly seated.  
Simultaneously close the two ends of the tonneau cover.  
Compruebe que el conjunto de trek está correctamente acoplado.  
Cerrar de forma simultánea los dos extremos de la lona marítima.

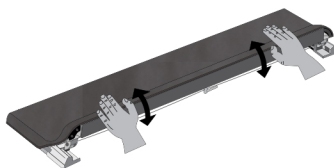

**NÃO FECHAR UM LADO DE CADA VEZ**  
DO NOT CLOSE ONE SIDE AT A TIME.  
NO CERRAR UN LADO DE CADA VEZ.

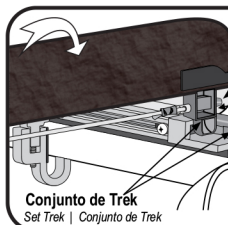

Lubrificar os pinos e mantê-los lubrificadas

Lubricate the pins and keep them lubricated.  
Aceitar los pines y mantenerlos aceitados.

- Encaixar corretamente o Conjunto do Trek e pressionar suavemente as duas extremidades até o seu travamento.

• To close, correctly attach the Trek Set and softly press both edges until they lock.  
• Para cerrar, encaja correctamente el Conjunto del Trek y presiona suavemente las dos extremidades hasta su trabamiento.

- Encaixar o Bagueete existente na lona -A- nos perfis de alumínio -B-.

Attach the existing plastic profile to the canvas -A- in the aluminum profiles -B-.  
Encaja el perfil plástico existente en la lona -A- en los perfiles de aluminio -B-.

