

- Fixar o perfil dianteiro utilizando a peça (-D-) que já está fixada nos perfis laterais (-E-).
- Pressionar o perfil dianteiro da lona (-B-) para frente, proporcionando assim a vedação da borracha junto a caçamba e dar aperto total aos parafusos e aos parafusos dos sargentos (-C-).

- Attach the front profile by using the part (-D-) that is already attached to the lateral profiles (-E-).
- Press the front profile of the tarp (-B-) ahead, thus providing the sealing of the rubber to the truck bed, and screw the bolts and the clamp bolts (-C-) totally tight.

- Fija el perfil delantero utilizando la pieza (-D-) que ya está fijada en los perfiles laterales (-E-).
- Presiona el perfil delantero de la lona (-B-) adelante, vedando la goma junto al plató y dá aprieto total a los pernos incluso los pernos de los sargentos (-C-).

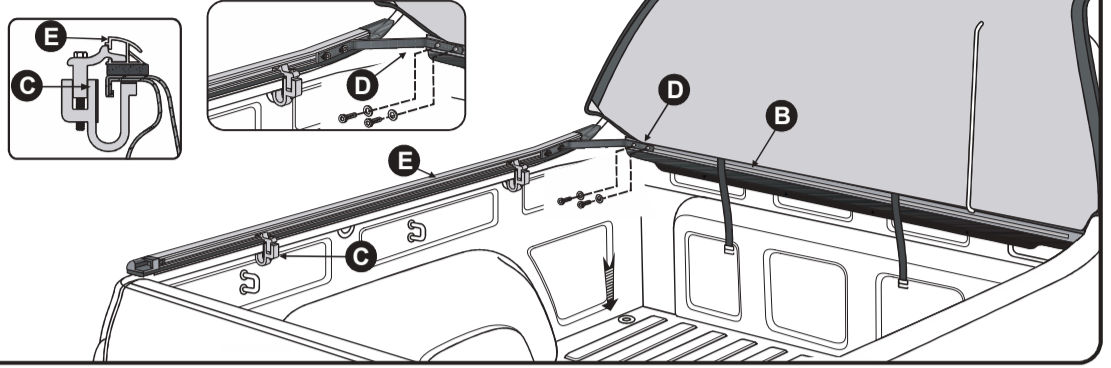

Utilizar Chave Torx 30
Use Torx spanner 30
Usa Llave Torx 30

Utilizar chave Allen nº5
Use Allen Spanner nº5
Usa llave Allen nº5

- Deixar um espaço entre a ponteira abaulada (-F-) e a borda do veículo lateral.
- Encaixar a lâmina plástica da lona (-A-) por baixo da ponteira abaulada (-F-) para um perfeito acabamento sem rugas.

- Allow a space between the domed tip (-F-) and the lateral border of the vehicle.
- Attach the plastic sheet of the tarp (-A-) under the domed tip (-F-) for a perfect unwrinkled finish.

- Deja un espacio entre la puntera abombada (-F-) y el borde del vehículo lateral.
- Encaja la lámina plástica de la lona (-A-) por abajo de la puntera abombada (-F-) para un perfecto acabado sin arrugas.

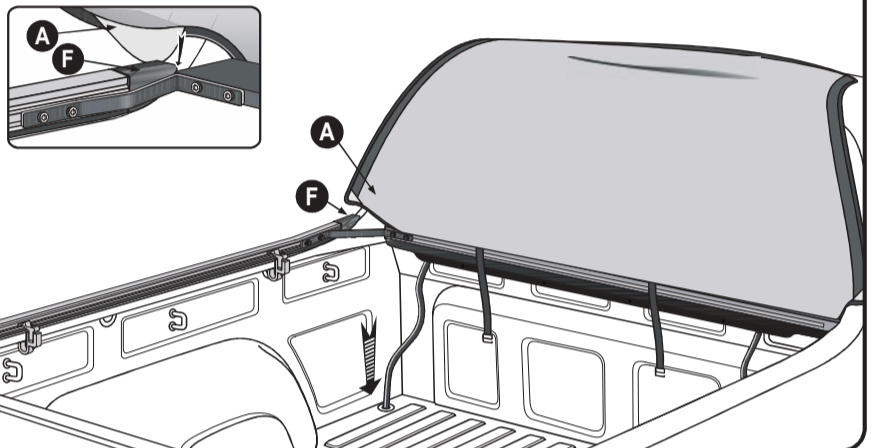

- Dividir os suportes dos tensores (-H-) proporcionalmente sobre o perfil lateral e aperte-os.
- Encaixar os tensores (-G-) no suporte (-H-) que se encontra fixado no perfil lateral.

- Fix the support brackets (-H-) for the tension bars in the side profile uniformly
- To fit in tension bars (-G-) in the support (-H-) already fixed.

- Fijar los soportes de apoyo (-H-) para las barras de tensión en el perfil lateral uniformemente
- Montar las barras de tensión (-G-) en el soporte ya fijado que se encuentra fijado en el perfil lateral (-H-), y encaja la otra extremidade.

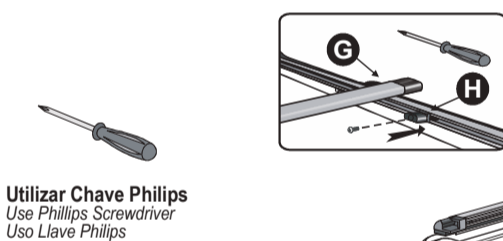

Utilizar Chave Philips
Use Phillips Screwdriver
Usa Llave Philips

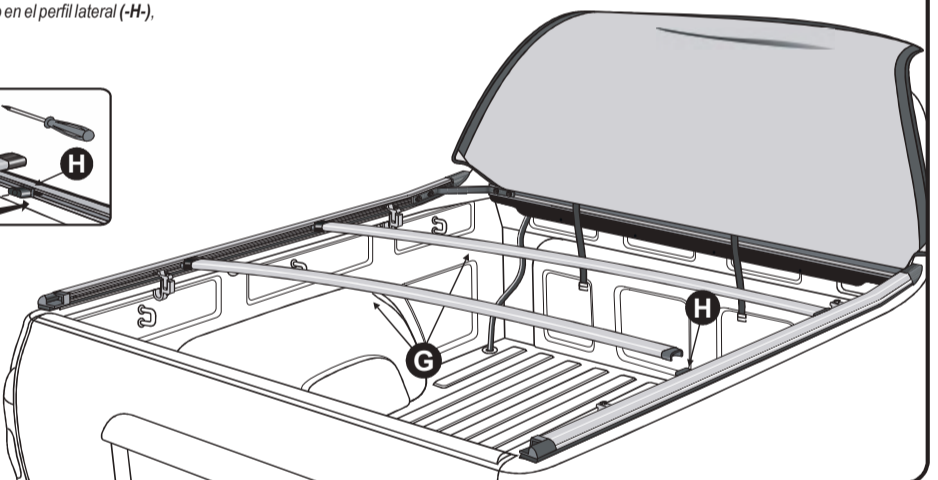

- Verificar se o conjunto de trek está encaixado corretamente.
- Fechar de forma simultânea as duas extremidades da capota.

Check that the trek set is properly seated.
Simultaneously close the two ends of the tonneau cover.

Compruebe que el conjunto de trek está correctamente acoplado.
Cerrar de forma simultánea los dos extremos de la lona mariner.

ERRADO
Wrong
Mal

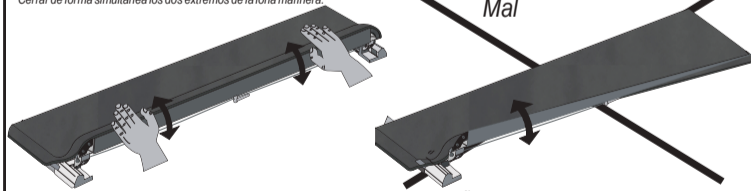

NÃO FECHAR UM LADO DE CADA VEZ
DO NOT CLOSE ONE SIDE AT A TIME.
NO CERRAR UN LADO DE CADA VEZ.

Lubricar os pinos
e mantê-los lubrificadas

Lubricate the pins and
keep them lubricated. Aceitar los pinos y
mantenerlos aceitados.

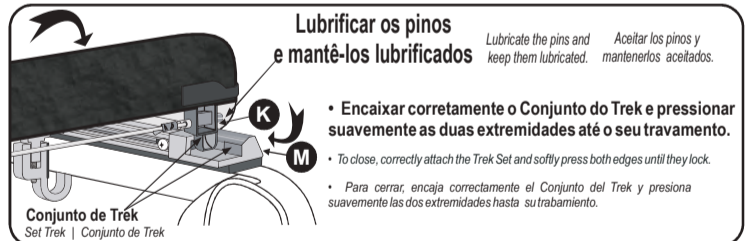

Conjunto de Trek
Set Trek | Conjunto de Trek

- Encaixar corretamente o Conjunto do Trek e pressionar suavemente as duas extremidades até o seu travamento.

- To close, correctly attach the Trek Set and softly press both edges until they lock.
- Para cerrar, encaja correctamente el Conjunto del Trek y presiona suavemente las dos extremidades hasta su trabamiento.

- Encaixar o Baguete existente na lona -A- nos perfis de alumínio -B-.

Attach the existing plastic profile to the canvas -A- in the aluminum profiles -B-.

Encaja el perfil plástico existente en la lona -A- en los perfiles de aluminio -B-.

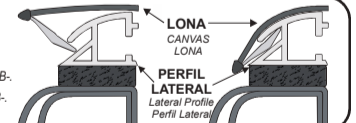

A GARANTIA DAS CAPOTAS MARÍTIMAS É DADA AO PRIMEIRO USUÁRIO NO PRAZO DE:

THE GUARANTEE OF THE COVERS IS GRANTED TO THE FIRST USER WITHIN:
LA GARANTÍA DE LAS CAPOTAS MARÍTIMAS ES DADA AL PRIMER USUARIO EN EL PLAZO DE:

ESTA GARANTIA É VÁLIDA QUANDO:

- a) o certificado estiver devidamente preenchido e no prazo estabelecido;
- b) a capota apresentar: defeitos de fabricação ou de matéria-prima mediante análise do Departamento Técnico, e ou não tenha sido submetida a reparos por terceiros;
- c) após análise da Flash Cover, se for identificado problema de fabricação ou de matéria-prima, reserva-se o direito de trocar, ou consertar apenas a parte ou componente específico do problema, sem direito de o consumidor exigir a substituição total do produto;
- d) não terá Garantia se o produto sofrer acidentes, se for alterada sua condição original ou usada de forma indevida (sem os varões ou demais componentes) ou da montagem inadequada em desacordo com as especificações contidas no Manual de Montagem;
- e) se houver utilização de qualquer produto químico em vez de água e sabão neutro.

THIS GUARANTEE IS VALID WHEN:

Guarantee: The Certificate must be duly filled in and within the established term. Manufacturing and raw materials defect: the replacement of the product will only occur in face of technical department analysis, and in case the product hasn't been subjected to third-party repair. After the technical analysis, once confirmed the problem is due to manufacturing or raw materials, Flash Cover reserves the right to replace or repair only the specific defective part or component, with no right for the consumer to demand the total replacement of the product.

Guarantee does not include: Damages resulting from crashes: loading of cutting and/or bruising materials, or loading materials over the height of the truck bed with closed cover; leaving the cover exposed to concentrated water flow (for ex.: water spout, etc); opening the pack of the cover (Box) using cutting instruments (for ex.: dagger, etc); missing the fixing systems of the cover; part or component breaking due to lack of lubrication (trek set); using the cover not totally close or not totally retracted; incorrect cleaning; improper cleaning; altering of the product original concept; and/or manufacturing serial number removed.

Maintenance, cleaning and durability: for cleaning, use only water, mild soap, sponge or flannel. Never use chemical or abrasive products. Always use the central crossmember that support and facilitate the water draining. Lubricate pins and keep them lubricated.

ESTA GARANTÍA ES VÁLIDA CUANDO:

Garantía: El Certificado debe estar debidamente llenado y en el plazo establecido:
Defecto de fabricación y de materia prima: solo será efectuado el cambio del producto mediante análisis del departamento técnico, y caso lo mismo no tenga sido sometido a reparos por terceros:

Trás el análisis del técnico, si fuera identificado que el problema es de fabricación o materia prima, Flash Cover reserva el derecho de cambiar o arreglar solamente la parte o componente específico del problema, sin derecho del consumidor exigir sustitución total del producto.

Excluyen de la Garantía: Daños causado por colisiones, cargamento de materiales cortantes, contundentes o que sobrepasen la altura del plató del vehículo con la capota cerrada, dejar la capota exposta en flujo de água concentrada (ex: canalón de água), abertura del embalaje (caja) con materiales cortantes (ex: estilete, etc...), uso indebido de los sistemas de fijación de la capota, rotura de piezas por falta de lubricante (set de trek), utilización de la capota sin que esté totalmente cerrada o totalmente recogida, limpieza incorrecta, instalación inadecuada, alteraciones de la concepción original del producto y/o el número de série de fabricación movido.

Conservación, limpieza y durabilidad: Para limpieza utiliza solamente água, jabón neutro, esponja o franela. Jamás utiliza productos químicos o abrasivos. Utiliza siempre las travessas centrales que sostienen y facilitan el desague. Lubrifica los pinos y los mantiene lubricados.
Registro de garantía: Llene el certificado de garantía.